

Audiovisuel

Digital média 255

Installation et équipement multimedia 271

Écrans de la série 5050D PHILIPS

Page 259



Digital média

Solutions de RoomBooking et affichage dynamique	256
Afficheurs professionnels LG	257 - 258
Afficheurs professionnels PHILIPS	259 - 260
Afficheurs professionnels IYAMA	261 - 262
Afficheurs professionnels SONY	263
Afficheurs LED	264
Ecrans tactiles et interactifs	265
Afficheurs tactiles PHILIPS	266
Téléviseurs professionnels LG	267
Téléviseurs professionnels PHILIPS	268
Distributeurs et prolongateurs HDMI® sur RJ45	269 - 270

Solution de roombooking et affichage dynamique

Solution HUMLY pour réservation de salle

Humly propose une solution tout en un pour la gestion des espaces de travail hybrides.

Cette solution est architecturable en mode SaaS ou On-Premises. Elle permet de gérer des salles de réunions, des bureaux ... via des écrans 3.5 ou 8", mais aussi des espaces gérés exclusivement en ligne (appelés Resource) via la solution Humly (par ex. une place de parking)

Sur projet, Humly propose aussi une application de WayFinding, de Floorplans...

Réf. 640785



Réf. 640946

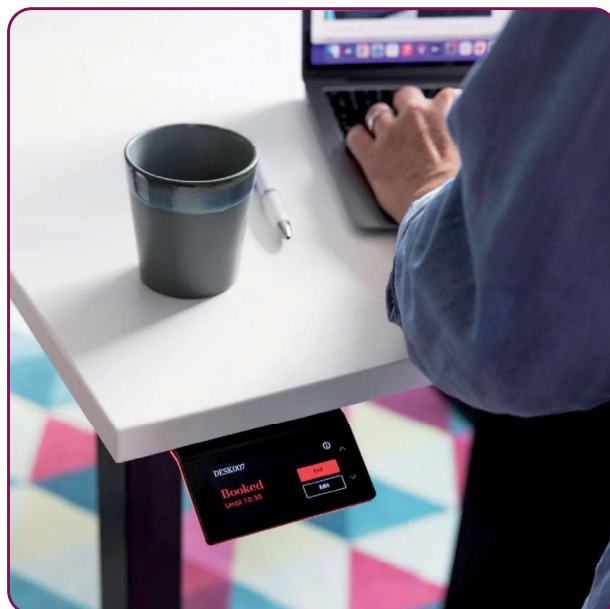

humly

	RÉF.
ROOM DISPLAY	
Humly Room Display 8"	640785
Pack 6 Humly Room Display 8"	584937
Humly Room Display licence 1 an	640786
Humly Room Display licence 2 ans	640787
Humly Room Display licence 3 ans	584944
Humly Room Display licence 5 ans	584945
Film de montage sur verre	584939
BOOKING DEVICE	
Pack 5 Humly Booking Device	640946
Pack 5 alimentations secteur	584940
Pack 5 supports de bureau	584941
Pack de 5 supports sur vitre	584942
Pack de 5 cordons USB-C pour alimentation	584943
Humly Booking Device Licence 1an	584948
Humly Booking Device Licence 2ans	584949
Humly Booking Device Licence 3ans	584950
Humly Booking Device Licence 5ans	584951

Digital média

Licence pour logiciel d'affichage dynamique Cloud Edition 1 player

Licence pour 3 ans !

TV Tools est une solution logicielle complète hébergée. Elle permet de réaliser facilement une administration des contenus par interface Web, et une diffusion de qualité via une application player à installer sur les appareils d'affichage (tablettes ou écrans avec SoC) ou player matériel séparé. L'interface permet de définir l'affichage de ses contenus via des templates pré-définis ou entièrement réalisables sur-mesure ; d'organiser leur diffusion via un agenda ; d'administrer les écrans organisés en groupes. Le logiciel permet aussi sans module supplémentaire de gérer des salles de réunion.

- Player logiciel compatible multiplateformes : Android, Web OS, Windows, SoC Samsung, HTML
- Templates multizones supportant les vidéos HD jusqu'à l'UHD (suivant le player)
- Interface graphique utilisateur intuitive (glisser / déposer)
- Gestion des standards de fichiers les plus répandus dont le PowerPoint et les animations Flash (natif sous windows)
- Grille de programmation détaillée



	DURÉE	PLAYERS	RÉF.
Media Player TVTOOLS			020476
LICENCE POUR LOGICIEL			
Licence pour logiciel TVTOOLS	3 ans	1 à 5	020475
Licence pour logiciel TVTOOLS	3 ans	6 à 20	641674
Licence pour logiciel TVTOOLS	3 ans	21 à 50	641675
Licence pour logiciel TVTOOLS	3 ans	51 et +	020475



Afficheurs professionnels LG



ÉCRANS UHD ANTI-REFLETS

Série UH5Q-E

La série UH5Q-E propose des écrans UHD conçus pour les environnements professionnels. Grâce à leur qualité d'image UHD, leur luminosité équilibrée et leur fiabilité, ils permettent de diffuser vos contenus efficacement et de capter l'attention dans de nombreux espaces.



MODÈLE	DIAGONALE (EN POUÇES)	LUMINOSITÉ CD/M ²	UTILISATION	RÉSOLUTION	PORTRAIT / PAYSAGE	RJ45/WIFI	HDMI®/VGA/ DISPLAYPORT/USB	CHAINABLE	HAUTS-PARLEURS (W)	BEZEL (MM)	VESA	RÉF.
86UH5Q-E	86"	500	24/7	3840x2160	Oui/Oui	1/Oui	3/-/1/2	Oui	Oui	12.9	600 x 400	644017
75UH5Q-E	75"	500	24/7	3840x2160	Oui/Oui	1/Oui	3/-/1/2	Oui	Oui	12.9	600 x 400	644087
65UH5Q-E	65"	500	24/7	3840x2160	Oui/Oui	1/Oui	3/-/1/2	Oui	Oui	12.9	300 x 300	643304
55UH5Q-E	55"	500	24/7	3840x2160	Oui/Oui	1/Oui	3/-/1/2	Oui	Oui	12.9	300 x 300	643305
49UH5Q-E	49"	500	24/7	3840x2160	Oui/Oui	1/Oui	3/-/1/2	Oui	Oui	12.9	300 x 300	643306
43UH5Q-E	43"	500	24/7	3840x2160	Oui/Oui	1/Oui	3/-/1/2	Oui	Oui	12.9	200 x 200	643307

ÉCRAN ULTRA-STRETCH SIGNAGE

Série BH5F

Profitez d'un écran Ultra-HD offrant un affichage original large et non-encombrant. Redonnez vie aux espaces inutilisés et laissés de côté grâce à une installation sans restrictions.



MODÈLE	DIAGONALE (EN POUÇES)	LUMINOSITÉ CD/M ²	UTILISATION	RÉSOLUTION	PORTRAIT / PAYSAGE	RJ45/WIFI	HDMI®/VGA/ DISPLAYPORT/USB	CHAINABLE	MÉMOIRE INTERNET	RATIO	VESA	RÉF.
86BH5F	86"	500	24/7	3840x600	Oui/Oui	1/Oui	3/1/1	Oui	8 Go	58:9	600 x 200	182373

ÉCRANS EXTÉRIEURS HAUTE LUMINOSITÉ

Série XE4P

La série XE4P est composée d'un seul écran au design léger et fin et peut être facilement personnalisé pour s'adapter à différents environnements extérieurs sans avoir besoin d'un boîtier séparé additionnel tout en bénéficiant d'une luminosité exceptionnelle.

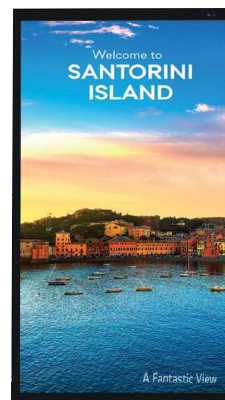

MODÈLE	DIAGONALE (EN POUÇES)	LUMINOSITÉ CD/M ²	UTILISATION	RÉSOLUTION	PORTRAIT / PAYSAGE	RJ45/WIFI	HDMI®/VGA/ DISPLAYPORT/USB	HAUTS-PARLEURS (W)	PROTECTION	CERTIFICATION	VESA	RÉF.
55XE4P	55"	4000	24/7	1920x1080	Oui/Oui	1/Oui	2/-/1/2	Non	IK10	IP56	Bracketts en suppléments Réf. 903592 et Réf. 903593	644089
49XE4P	49"	4000	24/7	1920x1080	Oui/Oui	1/Oui	2/-/1/2	Non	IK10	IP56	Bracketts en suppléments Réf. 903437 et Réf. 903436	644090

Afficheurs professionnels LG



ÉCRANS HAUTE LUMINOSITÉ DÉDIÉS AUX VITRINES

Série XS4P

La série XS4P est idéale pour dynamiser votre communication visuelle dans les environnements très lumineux grâce à sa luminosité élevée de 4 000 cd/m². Elle offre un affichage net et attire efficacement l'attention, tout en intégrant une technologie anti-décoloration de la dalle pour une meilleure durabilité.



MODÈLE	DIAGONALE (EN POUCES)	RÉSOLUTION	UTILISATION	LUMINOSITÉ CD/M ²	HDMI/VGA/DP	BEZEL (MM)	R/45/WIFI	PORTRAIT / PAYSAGE	HAUTS-PARLEURS (W)	OS	VESA	RÉF.
49XS4P	49"	1920x1080	24/7	4000	2/-/1	9-6,5	1/Oui	Oui/Oui	Non	webOS 6.0	600 X 400	641686
55XS4P	55"	1920x1080	24/7	4000	2/-/1	12,0-9,9	1/Oui	Oui/Oui	Non	webOS 6.0	600 X 400	641688
75XS4P	75"	3840x2160	24/7	4000	2/-/2	13,8	1/Oui	Oui/Oui	Non	webOS 6.0	600 X 400	643472

ÉCRANS LUMINEUX AVEC ANTI-REFLETS

Série UH7Q-E

La série UH7Q-E propose des écrans UHD conçus pour les environnements professionnels. Grâce à leur qualité d'image UHD, leur luminosité adaptée à tous les environnements et leur grande fiabilité, ils permettent de diffuser vos contenus efficacement et de capter l'attention dans tous les espaces.



MODÈLE	DIAGONALE (EN POUCES)	RÉSOLUTION	UTILISATION	LUMINOSITÉ CD/M ²	HDMI/VGA/DP	CERTIFICATION IP	R/45/WIFI	PORTRAIT / PAYSAGE	HAUTS-PARLEURS (W)	OS	VESA	RÉF.
86UH7Q-E	86"	3840x2160	24/7	700	3/-/1	IP5X	1/Oui	Oui/Oui	Oui	webOS 8.0	600 X 400	644016
75UH7Q-E	75"	3840x2160	24/7	700	3/-/1	IP5X	1/Oui	Oui/Oui	Oui	webOS 8.0	600 X 400	644019
65UH7Q-E	65"	3840x2160	24/7	700	3/-/1	IP5X	1/Oui	Oui/Oui	Oui	webOS 8.0	300 X 300	644083
55UH7Q-E	55"	3840x2160	24/7	700	3/-/1	IP5X	1/Oui	Oui/Oui	Oui	webOS 8.0	300 X 300	644084
49UH7Q-E	49"	3840x2160	24/7	700	3/-/1	IP5X	1/Oui	Oui/Oui	Oui	webOS 8.0	300 X 300	644085
43UH7Q-E	43"	3840x2160	24/7	700	3/-/1	IP5X	1/Oui	Oui/Oui	Oui	webOS 8.0	200 X 200	644086

Afficheurs professionnels PHILIPS



Série Q-Line

Informez et captivez le public, grâce à l'écran Ultra HD professionnel Philips Q-Line.

La série Q-Line est facile à configurer et disponible en FHD et 4K UHD pour un engagement puissant. Ces écrans ne nécessitent d'aucun matériel supplémentaire et peuvent être configurés pour presque toutes les fonctions. Connectez et partagez facilement du contenu pour une efficacité de vos réunions et de vos présentations.



SUR SITE



MODÈLE	UTILISATION	LUMINOSITÉ CD/M ²	DIAGONALE (EN POUÇES)	RÉSOLUTION	TYPE DE DALLE	INSTALLATION	CONNECTIQUE	HAUT-PARLEURS	OS	VESA (MM)	RÉF.
32BDL3650Q/00	18/7	350	32"	1920 x 1080	VA	Portrait/Paysage	HDMI* x2 /VGA x1	2 x 10 W	Android 10	200 x 200	181807
43BDL3650Q/00	18/7	400	43"	3840 x 2160	IPS	Portrait/Paysage	HDMI* x2 /VGA x1	2 x 10 W	Android 10	200 x 200	181808
50BDL3650Q/00	18/7	400	50"	3840 x 2160	VA	Portrait/Paysage	HDMI* x2 /VGA x1	2 x 10 W	Android 10	400 x 400	181809
55BDL3650Q/00	18/7	400	55"	3840 x 2160	IPS	Portrait/Paysage	HDMI* x2 /VGA x1	2 x 10 W	Android 10	400 x 400	181810
65BDL3650Q/00	18/7	400	65"	3840 x 2160	IPS	Portrait/Paysage	HDMI* x3 /VGA x1	2 x 10 W	Android 10	400 x 400	181811
75BDL3650Q/00	18/7	400	75"	3840 x 2160	IPS	Portrait/Paysage	HDMI* x3 /VGA x1	2 x 10 W	Android 10	600 x 400	181812
86BDL3650Q/00	18/7	400	86"	3840 x 2160	IPS	Portrait/Paysage	HDMI* x3 /VGA x1	2 x 10 W	Android 10	600 x 400	181813
98BDL3650Q/00	18/7	400	98"	3840 x 2160	IPS	Portrait/Paysage	HDMI* x3 /VGA x1	2 x 10 W	Android 10	600 x 400	181814
32BDL4050Q/00	24/7	400	32"	1920 x 1080	IPS	Portrait/paysage	HDMI* x2/ DVI x1/ USB x3	2 x 10 W	Android 10	100 x 100 ou 200 x 200/M4	641883
43BDL4050Q/00	24/7	500	43"	3840 x 2160	IPS	Portrait/paysage	HDMI* x2/ DVI x1/ USB x3	2 x 10 W	Android 10	200 x 200/M6	641884
50BDL4050Q/00	24/7	500	50"	3840 x 2160	VA	Portrait/paysage	HDMI* x2/ DVI x1/ USB x3	2 x 10 W	Android 10	400 x 400/M6	641885
55BDL4050Q/00	24/7	500	55"	3840 x 2160	VA	Portrait/paysage	HDMI* x2/ DVI x1/ USB x3	2 x 10 W	Android 10	400 x 400/M6	641886
65BDL4050Q/00	24/7	500	65"	3840 x 2160	IPS	Portrait/paysage	HDMI* x2/ DVI x1/ USB x3	2 x 10 W	Android 10	400 x 400/M8	641890
75BDL4050Q/00	24/7	500	75"	3840 x 2160	IPS	Portrait/paysage	HDMI* x2/ DVI x1/ USB x3	2 x 10 W	Android 10	600 x 400/M8	641891
86BDL4050Q/00	24/7	500	86"	3840 x 2160	IPS	Portrait/paysage	HDMI* x2/ DVI x1/ USB x3	2 x 10 W	Android 10	600 x 400/M8	641892
ACCESSOIRES											
CRD73/00	Licence partage d'écran sans fil										643567
CRD41/00	Capteur de luminosité/ présence										181647
CRD22	Module Wifi										181662

Série D-Line

Quand la performance rencontre la polyvalence !

Cet écran est le choix idéal pour un contenu impactant. Android intégré offre une infinité de possibilités. La fonction CMND permet de gérer du contenu rapidement sur les écrans sous Android et de faire des mises à jour sur tous les écrans Philips. Grâce au FailOver, assurez la continuité de la diffusion de votre contenu.



SUR SITE



Digital média

MODÈLE	UTILISATION	LUMINOSITÉ (CD/M ²)	DIAGONALE (EN POUÇES)	RÉSOLUTION	TYPE DE DALLE	INSTALLATION	HDMI*/VGA/DP/USB	HAUT-PARLEURS	OS	VESA	RÉF.
32BDL5050D/00	24/7	500	32"	1920 x 1080	IPS	Portrait/paysage	HDMI* x2/DP x1/USB x2/USB-C™	2 x 10 W	Android 14	100x100 ou 200x200/M4	643674
43BDL5050D/00	24/7	600	43"	3840 x 2160	IPS	Portrait/paysage	HDMI* x2/DP x1/USB x2/USB-C™	2 x 10 W	Android 14	200x200/M6	643675
50BDL5050D/00	24/7	600	50"	3840 x 2160	IPS	Portrait/paysage	HDMI* x2/DP x1/USB x2/USB-C™	2 x 10 W	Android 14	400x400/M6	643676
55BDL5050D/00	24/7	600	55"	3840 x 2160	IPS	Portrait/paysage	HDMI* x2/DP x1/USB x2/USB-C™	2 x 10 W	Android 14	400x400/M6	643677
65BDL5050D/00	24/7	600	65"	3840 x 2160	IPS	Portrait/paysage	HDMI* x2/DP x1/USB x2/USB-C™	2 x 10 W	Android 14	400x400/M6	643678
75BDL5050D/00	24/7	600	75"	3840 x 2160	IPS	Portrait/paysage	HDMI* x2/DP x1/USB x2/USB-C™	2 x 10 W	Android 14	400x600/M8	643679
86BDL5050D/00	24/7	600	86"	3840 x 2160	IPS	Portrait/paysage	HDMI* x2/DP x1/USB x2/USB-C™	2 x 10 W	Android 14	400x600/M8	643680
98BDL5050D/00	24/7	600	98"	3840 x 2160	IPS	Portrait/paysage	HDMI* x2/DP x1/USB x2/USB-C™	2 x 10 W	Android 14	1000x400/M8	643681
ACCESSOIRES											
CRD73/00	Licence partage d'écran sans fil										643567
CRD41/00	Capteur de luminosité/ présence										181647

Série P-Line

Continuer à performer dans des environnements difficiles !

Avec des composants ultra-résistants et sa haute luminosité, la série P-Line est conçue pour un fonctionnement en 24/7. Son grand angle de vue permet de communiquer clairement les informations importantes. Un choix parfait pour la restauration et les secteurs industriels.

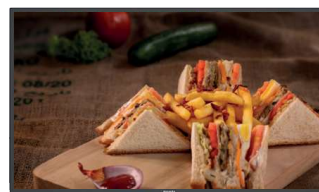

SUR SITE



MODÈLE	UTILISATION	LUMINOSITÉ CD/M ²	DIAGONALE (EN POUÇES)	RÉSOLUTION	TYPE DE DALLE	INSTALLATION	CONNECTIQUE	BEZEL (MM)	OPS	INDICE DE PROTECTION	VESA	RÉF.
43BDL6017P/00	24/7	800	43"	3840 x 2160	IPS	Portrait/paysage	HDMI* x2/ USB x1/ DP x1/ HDMI* OUT x1	13,9	Oui	IP5X	400 x 400 M6	641895
50BDL6017P/00	24/7	800	50"	3840 x 2160	VA	Portrait/paysage	HDMI* x2/ USB x1/ DP x1/ HDMI* OUT x1	14,9	Oui	IP5X	400 x 400 M6	641896
55BDL6017P/00	24/7	800	55"	3840 x 2160	VA	Portrait/paysage	HDMI* x2/ USB x1/ DP x1/ HDMI* OUT x1	13,9	Oui	IP5X	400 x 400 M6	641897
65BDL6017P/00	24/7	800	65"	3840 x 2160	IPS	Portrait/paysage	HDMI* x2/ USB x1/ DP x1/ HDMI* OUT x1	14,9	Oui	IP5X	400 x 400 M6	641898
CRD52/00 (Android OPS Player)												643318

Afficheurs professionnels PHILIPS



Série H-Line

Démarquez-vous quel que soit l'environnement !

La haute luminosité de la série H permet à votre contenu d'attirer l'attention qu'il mérite. Des composants robustes rendent cet écran idéal pour un fonctionnement 24h/24 et 7j/7.

+ Capteur de luminosité intégré !



FailOver OPSInsert Wave 03 ANS GARANTIE SUR SITE



Réf. 181824

MODÈLE	UTILISATION	LUMINOSITÉ CD/M²	DIAGONALE (EN POUCES)	RÉSOLUTION	TYPE DE DALLE	INSTALLATION	HAUT-PARLEURS	OS	VESA (MM)	RÉF.
55BDL4002H/00	24/7	2500	55"	1920 x 1080	VA	Portrait/Paysage	2 x 10 W	Android *	400 x 400	181824
75BDL4003H/02	24/7	3000	75"	3840 x 1260	IPS	Portrait/Paysage	2 x 10 W	Android*	600 x 400	181642

Série X-Line

Attirez l'attention avec un écran de la série X !

Un mur d'images adapté à vos besoins. Le Bezel ultra fin permet une liaison presque invisible pour un affichage de toutes tailles. Notre fonctionnalité Advanced Colour Calibration assure une image claire dans toutes les conditions d'éclairage. Conçu pour un fonctionnement 24/7, ce mur d'images est idéal pour les espaces publics et pour tout espace nécessitant un contenu animé. En cas de panne de la source principale, le FailOver bascule automatiquement sur la source de sauvegarde.



ANDROID 03 ANS GARANTIE SUR SITE



MODÈLE	UTILISATION	LUMINOSITÉ CD/M²	DIAGONALE (EN POUCES)	RÉSOLUTION	TYPE DE DALLE	INSTALLATION	CONNECTIQUE	HAUT-PARLEURS	OS	VESA	RÉF.
SÉRIE X CORPORATE - 2,9CM BORDS À BORDS											
55BDL3207X/00*	24/7	700	55"	1920 x 1080	IPS	Portrait/paysage	HDMI* x2/USB x1/ DP x1/ HDMI OUT/ OPS	2 x 10 W	Android	400 x 400	182160
55BDL3305X/00*	24/7	500	55"	1921 x 1080	IPS	Portrait/paysage	HDMI* x2/USB x1/ DP x1/ HDMI OUT/ OPS	2 x 10 W	Android	400 x 400/ M6	641900
65BDL6005X/00*	24/7	500	65"	1922 x 1080	IPS	Portrait/paysage	HDMI* x2/USB x1/ DP x1/ HDMI OUT/ OPS	2 x 10 W	Android	400 x 400	181541
SÉRIE X - 0,8 MM BORDS À BORDS											
55BDL8007X/00	24/7	700	55"	1920 x 1080	IPS	Portrait/Paysage	HDMI* x2/ USB x1/ DP x1/HDMI* OUT/ OPS	2 x 10 W	Android	400 x 400	181545
SÉRIE X - 1,8 MM BORDS À BORDS											
55BDL4107X/00	24/7	700	55"	1920 x 1080	IPS	Portrait/Paysage	HDMI* x2/ USB x1/ DP x1/HDMI* OUT/ OPS	2 x 10 W	Android	400 x 400	182161
55BDL8107X/00*	24/7	700	55"	1920 x 1080	IPS	Portrait/paysage	HDMI* x2/USB x1/ DP x1/DVI-D x1/ VGA x 1	2 x 10 W	No Android SoC	400 x 400/ M6	644031

* Optimisez votre installation : Complétez votre configuration avec la sonde de calibration CCK4602/00 (Réf. 181654) et les kits de finition EFK. Notez que l'accès à Android 14 est disponible en option exclusivement via le module CRD52/00 (Réf. 643318)

Série tableaux

Un affichage professionnel élégant et économe en énergie !

Polyvalence et durabilité ne font qu'un avec les affichages Tableaux ePaper de Philips. Qu'ils soient utilisés pour moderniser la signalétique papier ou pour remplacer les modèles numériques actuels par une technologie ultra claire et facile à mettre à jour, ces écrans révolutionnaires répondent à vos attentes : ils n'ont besoin d'aucune énergie pour afficher leur contenu et ne consomment que très peu d'énergie lorsque vous devez le changer.

Wave 03 ANS GARANTIE SUR SITE



MODÈLE	UTILISATION	DIAGONALE (EN POUCES)	RÉSOLUTION	FORMAT D'IMAGE	INSTALLATION	CONNECTIVITE	COULEURS D'AFFICHAGE	OS	VESA (MM)	RÉF.
13BDL4150IW/00	24/7	13"	1600 x 1200	16:9	Portrait/paysage	USB/ Micro-USB/ Jack	60 000	Android 11	100 x 100	181670
25BDL4150I/00	24/7	25"	3200 x 1800	16:9	Portrait/paysage	USB/ Micro-USB/ Jack	60 000	Android 11	100 x 100	181823
32BDL5150I/00	24/7	32"	2560 x 1440	16:9	Portrait/paysage	USB/ Micro-USB/ Jack	65 000	Android 13	100 x 100	640738

Afficheurs professionnels IIYAMA



SÉRIE LH41 : AFFICHAGE AU QUOTIDIEN

Optez pour une solution simple, robuste et économique pour des projets d'affichage professionnel ! Sans système Android intégré, elle privilégie l'utilisation d'un player externe pour plus de flexibilité. Les écrans de cette série sont adaptés aux environnements commerciaux et publics.



MODÈLE	DIAGONALE (POUCES)	UTILISATION	LUMINOSITÉ CD/M ²	RÉSOLUTION	TYPE DE DALLE	ORIENTATION	CONNECTIQUE	ANDROID	POIDS (KG)	VESA (MM)	RÉF
LH3241S-B2	32"	24/7	350	1920 x 1080	IPS	Portrait/paysage	1xVGA, 3xHDMI*, 1xDVI, 1xUSB	Non	5,1	200 x 200	640176
LH4341UHS-B2	43"	24/7	500	3840 x 2160	IPS	Portrait/paysage	3xHDMI*, 1xVGA, USB (x1)	Non	8,9	200 x 200	179976
LH5041UHS-B2AG	50"	24/7	500	3840 x 2160	VA	Portrait/paysage	3xHDMI*, 1xVGA, 1xUSB	Non	11,1	400 x 400	640181
LH5541UHS-B2	55"	24/7	500	3840 x 2160	IPS	Portrait/paysage	3xHDMI*, 1xVGA, 1xUSB	Non	14,3	400 x 400	180133
LH6541UHS-B1AG	65"	24/7	500	3840 x 2160	VA	Portrait/paysage	3xHDMI*, 1xUSB, LAN (RJ45)	Non	17,7	500 x 500	642012

SÉRIE LH60 : AFFICHAGE AU DESIGN ULTRA-FIN

La série LH60 séduit par son design ultra fin et moderne, idéal pour une intégration élégante. Optez pour une solution tout-en-un avec Android intégré, elle simplifie le déploiement sans player externe. Elle offre une image 4K UHD lumineuse et fiable pour un usage professionnel 24/7. Les écrans de cette série sont adaptés aux magasins, halls d'accueil, salles de réunion, restaurants ou encore espaces publics.



MODÈLE	DIAGONALE (POUCES)	UTILISATION	LUMINOSITÉ CD/M ²	RÉSOLUTION	TYPE DE DALLE	ORIENTATION	CONNECTIQUE	ANDROID	POIDS (KG)	VESA (MM)	RÉF
LH4360UHS-B2AG	43"	24/7	500cd/m ²	3840 x 2160	VA	Portrait/paysage	3xHDMI*, 2xUSB	11	9,1	400 x 300	641460
LH5060UHS-B1AG	50"	24/7	500cd/m ²	3840 x 2160	IPS	Portrait/paysage	3xHDMI*, USB	11	12,6	400 x 300	180132
LH5560UHS-B2AG	55"	24/7	500cd/m ²	3840 x 2160	VA	Portrait/paysage	3xHDMI*	11	17,6	300 x 400	643240
LH6560UHS-B2AG	65"	24/7	500cd/m ²	3840 x 2160	VA	Portrait/paysage	3xHDMI*	11	25,3	400 x 400	641219

SÉRIE LH64 : LA PLUS PUISSANTE ET LA PLUS COMPLÈTE

La série LH64 regroupe des écrans professionnels conçus pour l'affichage dynamique et les environnements commerciaux. Ces moniteurs se distinguent par leur haute résolution, leur luminosité élevée et leur capacité à fonctionner en continu (24h/24, 7j/7), ce qui les rend idéaux pour les magasins, entreprises ou espaces publics. Grâce à leur design fin et à leurs options de connectivité avancées, les écrans LH64 offrent une solution fiable et performante pour diffuser du contenu visuel de manière claire et impactante.



MODÈLE	DIAGONALE (POUCES)	UTILISATION	LUMINOSITÉ CD/M ²	RÉSOLUTION	TYPE DE DALLE	ORIENTATION	CONNECTIQUE	ANDROID	POIDS (KG)	VESA (MM)	RÉF
LH4364UHS-B1AG*	43"	24/7	500cd/m ²	3840 x 2160	VA	Portrait/paysage	2xHDMI, 1xUSB-C	14	8	300 x 300	642121
LH5064UHS-B1AG*	50"	24/7	500cd/m ²	3840 x 2160	IPS	Portrait/paysage	2xHDMI, 1xUSB-C	14	10,4	400 x 300	642122
LH5564UHS-B1AG*	55"	24/7	500cd/m ²	3840 x 2160	VA	Portrait/paysage	2xHDMI, 1xUSB-C	14	13	400 x 400	642123
LH6564UHS-B1AG*	65"	24/7	500cd/m ²	3840 x 2160	VA	Portrait/paysage	2xHDMI, 1xUSB-C	14	17,7	500 x 500	642124
LH7564UHS-B1AG*	75"	24/7	500cd/m ²	3840 x 2160	VA	Portrait/paysage	2xHDMI, 1xUSB-C	14	27,7	500 x 500	642125
LH8664UHS-B3AG*	86"	24/7	500cd/m ²	3840 x 2160	IPS	Portrait/paysage	2xHDMI, 1xUSB-C, 1xUSB HUB	14	47,9	800 x 600	644373

* Support inclus

Afficheurs professionnels IIYAMA



SÉRIE LH75 : AFFICHAGE AU QUOTIDIEN POUR ENVIRONNEMENTS EXIGEANTS



La série LH75 combine design ultra fin, belle luminosité et Android intégré pour un affichage dynamique 24/7. Conçue pour les environnements exigeants comme les halls d'accueil, les espaces publics ou les commerces très fréquentés, elle garantit un impact visuel maximal et une fiabilité à toute épreuve, jusqu'à 98".

MODÈLE	DIAGONALE (POUCES)	UTILISATION	LUMINOSITÉ CD/M ²	RÉSOLUTION	TYPE DE DALLE	ORIENTATION	CONNECTIQUE	ANDROID	POIDS (KG)	VESA (MM)	RÉF
LH4375UHS-B2AG	43"	24/7	500cd/m ²	3840 x 2160	IPS	Portrait/paysage	3xHDMI, 1xDisplay Port, USB	11	8,9	200 x 200	642992
LH5075UHS-B2AG	50"	24/7	500cd/m ²	3840 x 2160	VA	Portrait/paysage	3xHDMI, 1xDisplay Port, 2xUSB	11	11,8	400 x 400	643209
LH5575UHS-B2AG	55"	24/7	500cd/m ²	3840 x 2160	IPS	Portrait/paysage	3xHDMI, 1xDisplay Port, 2xUSB	11	15,2	400 x 400	643265
LH7575UHS-B2AG	75"	24/7	500cd/m ²	3840 x 2160	IPS	Portrait/paysage	3xHDMI, 1xDisplay Port, 2xUSB	11	29,5	600 x 400	643243
LH8675UHS-B2AG	86"	24/7	500cd/m ²	3840 x 2160	IPS	Portrait/paysage	3xHDMI, 1xDisplay Port, 2xUSB	11	50	600 x 400	643203
LH9875UHS-B2AG	98"	24/7	500cd/m ²	3840 x 2160	IPS	Portrait/paysage	3xHDMI, 1xDisplay Port, 2xUSB	11	77,8	800 x 600	640819

SÉRIE LH81G : AFFICHAGE STYLE GALERIE



Conçue pour s'intégrer parfaitement dans les environnements modernes, la série LH81G se distingue par son style galerie avec cadre magnétique amovible, transformant chaque écran en véritable élément décoratif tout en diffusant vos contenus avec impact ! Dotée d'une résolution 4K UHD, d'une luminosité de 500 cd/m² et d'un fonctionnement 24/7, la série LH81G garantit une image nette, lumineuse et continue, idéale pour le retail, les espaces d'accueil ou les bureaux collaboratifs.



MODÈLE	DIAGONALE (POUCES)	UTILISATION	LUMINOSITÉ CD/M ²	RÉSOLUTION	TYPE DE DALLE	ORIENTATION	CONNECTIQUE	ANDROID	POIDS (KG)	VESA (MM)	RÉF
LH5581UHSB-1AG	55"	24/7	500cd/m ²	3840 x 2160	VA	Portrait/paysage	2xHDMI, 1xUSB-C	14	18,4	300 x 400	642509
LH6581UHSB-1AG	65"	24/7	500cd/m ²	3840 x 2160	VA	Portrait/paysage	2xHDMI, 1xUSB-C	14	26,3	400 x 400	642500

SÉRIE LH65B : AFFICHAGE LUMINEUX



La série LH65B transforme vos espaces en véritables outils de communication visuelle. Polyvalente et performante, elle s'adapte à tous les environnements : retail, entreprises, halls d'accueil ou affichage dynamique. Son design fin et moderne, associé à une image lumineuse, attire immédiatement le regard et met en valeur vos contenus.

MODÈLE	DIAGONALE (POUCES)	UTILISATION	LUMINOSITÉ CD/M ²	RÉSOLUTION	TYPE DE DALLE	ORIENTATION	CONNECTIQUE	ANDROID	POIDS (KG)	VESA (MM)	RÉF
LH4365UHSB-B1	43"	24/7	800cd/m ²	3840 x 2160	IPS	Portrait/paysage	2xHDMI, 1xDisplayPort, 2xUSB	11	8,7	200 x 200	640180
LH5065UHSB-B1AG	50"	24/7	800cd/m ²	3840 x 2160	IPS	Portrait/paysage	2xHDMI, 1xDisplayPort, 2xUSB	11	11,3	400 x 400	642010
LH5565UHSB-B1	55"	24/7	800cd/m ²	3840 x 2160	IPS	Portrait/paysage	2xHDMI, 1xDisplayPort, 2xUSB	11	14,6	400 x 400	642011
LH6565UHSB-B1	65"	24/7	800cd/m ²	3840 x 2160	IPS	Portrait/paysage	2xHDMI, 1xDisplayPort, 2xUSB	11	20,7	400 x 400	641808
LH7565UHSB-B1	75"	24/7	800cd/m ²	3840 x 2160	IPS	Portrait/paysage	2xHDMI, 1xDisplayPort, 2xUSB	11	29	600 x 400	641809
LH8665UHSB-B1	86"	24/7	800cd/m ²	3840 x 2160	IPS	Portrait/paysage	2xHDMI, 1xDisplayPort, 2xUSB	11	49	600 x 400	641833

SÉRIE LH51UW : 5K ULTRA LARGE



Offrez une nouvelle dimension à vos espaces professionnels avec la série LH51UW. Grâce à son format ultra-large 21:9 et sa résolution 5K impressionnante, chaque contenu prend vie avec une clarté et un impact visuel exceptionnels. Idéale pour les salles de réunion modernes, les environnements collaboratifs ou l'affichage dynamique, cette gamme transforme la manière de présenter, partager et capter l'attention.



MODÈLE	DIAGONALE (POUCES)	UTILISATION	LUMINOSITÉ CD/M ²	RÉSOLUTION	TYPE DE DALLE	ORIENTATION	CONNECTIQUE	ANDROID	POIDS (KG)	VESA (MM)	RÉF
LH10551UWS-B1AG	105"	24/7	500cd/m ²	5120 x 2160	IPS	Portrait/paysage	1x HDMI, 1xDisplayPort	21:9	60,14	1500 x 600	190347

Afficheurs professionnels SONY

SONY

SÉRIE EZ20L

Idéale pour l'affichage dynamique et les applications en entreprise, la série EZ20L est facile à utiliser. Elle donne plus d'impact à toutes vos communications visuelles. En plus d'une remarquable qualité d'image 4K et d'une luminosité d'écran de 350 cd/m², profitez de fonctionnalités idéales pour les environnements audiovisuels connectés d'aujourd'hui, comme une configuration, un partage de contenu et un contrôle via le réseau simplifiés.



MODÈLE	UTILISATION	LUMINOSITÉ CD/M ²	DIAGONALE (EN POUÇES)	RÉSOLUTION	TYPE DE DALLE	ORIENTATION	CONNECTIVITÉ	HAUT-PARLEURS	VESA (MM)	RÉF
FW-43EZ20L	16/7	350	43"	3840 x 2160	IPS	Portrait/paysage	HDMI* x3/USB x2	Oui	200 x 200	753791
FW-50EZ20L	16/7	350	50"	3840 x 2160	VA	Portrait/paysage	HDMI* x3/USB x2	Oui	200 x 200	753792
FW-55EZ20L	16/7	350	55"	3840 x 2160	IPS	Portrait/paysage	HDMI* x3/USB x2	Oui	300 x 300	753793
FW-65EZ20L	16/7	350	65"	3840 x 2160	IPS	Portrait/paysage	HDMI* x3/USB x2	Oui	300 x 300	753794
FW-75EZ20L	16/7	350	75"	3840 x 2160	IPS	Portrait/paysage	HDMI* x3/USB x2	Oui	300 x 300	753795

SÉRIE BZ30L

Fins et faciles à utiliser, les écrans professionnels de la série BZ30L rendent toutes vos communications visuelles plus percutantes dans les environnements de commerce de détail, en entreprise et éducatifs. La superbe qualité d'image 4K HDR est complétée par des options de personnalisation flexibles et des fonctions professionnelles conviviales pour une intégration, une configuration et un partage de contenus faciles dans les environnements AV connectés d'aujourd'hui.



MODÈLE	UTILISATION	LUMINOSITÉ CD/M ²	DIAGONALE (EN POUÇES)	RÉSOLUTION	TYPE DE DALLE	ORIENTATION	CONNECTIVITÉ	HAUT-PARLEURS	VESA (MM)	RÉF
FW-43BZ30L	24/7	440	43"	3840 x 2160	IPS	Portrait/paysage/incliné	HDMI* x4/USB x2/RJ45 x1	Oui	200 x 200	793537
FW-50BZ30L	24/7	440	50"	3840 x 2160	VA	Portrait/paysage/incliné	HDMI* x4/USB x2/RJ45 x1	Oui	200 x 200	793538
FW-55BZ30L	24/7	440	55"	3840 x 2160	IPS	Portrait/paysage/incliné	HDMI* x4/USB x2/RJ45 x1	Oui	300 x 300	793539
FW-65BZ30L	24/7	440	65"	3840 x 2160	IPS	Portrait/paysage/incliné	HDMI* x4/USB x2/RJ45 x1	Oui	300 x 300	793540
FW-75BZ30L	24/7	440	75"	3840 x 2160	IPS	Portrait/paysage/incliné	HDMI* x4/USB x2/RJ45 x1	Oui	300 x 300	793541
FW-85BZ30L	24/7	440	85"	3840 x 2160	VA	Portrait/paysage/incliné	HDMI* x4/USB x2/RJ45 x1	Oui	400 x 400	793542
FW-98BZ30L	24/7	440	98"	3840 x 2160	VA	Portrait/paysage/incliné	HDMI* x4/USB x2	Oui	600 x 400	640626

SÉRIE BZ35L

Des images lumineuses et percutantes avec de nombreuses possibilités de personnalisation. La série BZ35L reprend l'ensemble des caractéristiques de la gamme BZ30L, tout en bénéficiant d'une luminosité supérieure de 50 cd/m² et d'un stockage interne de 32 Go. Cette série est conçue pour un fonctionnement sans faille dans les environnements de commerce de détail, en entreprise et dans le milieu éducatif.



MODÈLE	UTILISATION	LUMINOSITÉ CD/M ²	DIAGONALE (EN POUÇES)	RÉSOLUTION	TYPE DE DALLE	ORIENTATION	CONNECTIVITÉ	HAUT-PARLEURS	VESA (MM)	RÉF
FW-55BZ35L	24/7	550	55"	3840 x 2160	IPS	Portrait/paysage/incliné	HDMI x4/USB x2/RJ45 x1	Oui	300 x 300	793543
FW-65BZ35L	24/7	550	65"	3840 x 2160	IPS	Portrait/paysage/incliné	HDMI x4/USB x2/RJ45 x1	Oui	300 x 300	793544
FW-75BZ35L	24/7	550	75"	3840 x 2160	IPS	Portrait/paysage/incliné	HDMI x4/USB x2/RJ45 x1	Oui	300 x 300	793545
FW-85BZ35L	24/7	550	85"	3840 x 2160	VA	Portrait/paysage/incliné	HDMI x4/USB x2/RJ45 x1	Oui	400 x 400	793546

SÉRIE BZ40L

Optez pour une qualité d'image exceptionnelle !

La série BZ40L est dotée de la dernière technologie de revêtement anti-reflet noir profond, offrant l'écran ultime pour les environnements lumineux. Conçue pour fonctionner parfaitement dans les environnements de commerce de détail, en entreprise et dans les milieux éducatifs exigeants, BRAVIA BZ40L est une véritable gamme d'écrans professionnelle.



MODÈLE	UTILISATION	LUMINOSITÉ CD/M ²	DIAGONALE (EN POUÇES)	RÉSOLUTION	TYPE DE DALLE	ORIENTATION	CONNECTIVITÉ	HAUT-PARLEURS	VESA (MM)	RÉF
FW-55BZ40L	24/7	700	55"	3840 x 2160	IPS	Portrait/paysage/incliné	HDMI x4/USB x2/RJ45 x1	Oui	300 x 300	793547
FW-65BZ40L	24/7	700	65"	3840 x 2160	IPS	Portrait/paysage/incliné	HDMI x4/USB x2/RJ45 x1	Oui	300 x 300	793548
FW-75BZ40L	24/7	700	75"	3840 x 2160	IPS	Portrait/paysage/incliné	HDMI x4/USB x2/RJ45 x1	Oui	300 x 300	793549
FW-85BZ40L	24/7	600	85"	3840 x 2160	VA	Portrait/paysage/incliné	HDMI x4/USB x2/RJ45 x1	Oui	400 x 400	793550

Afficheurs LED

Unite 5000 Series

Panneaux intégrant la technologie Flip Chip COB

Les panneaux Philips LED Unite 5000 Series constituent le meilleur choix en termes de qualité et d'élégance. Ces panneaux Flip Chip COB faciles à installer offrent une résolution, une fiabilité et une efficacité élevées. Profitez d'un contenu net avec des couleurs éclatantes, une prise en charge des couleurs jusqu'à 12 bits et le HDR10+, sans faire de compromis sur l'efficacité énergétique. Technologie COB / Luminosité 600 nits



PHILIPS

MODÈLE	DIAGONALE	PITCH (MM)	DIMENSIONS DU CABINET	DIMENSIONS DU MODULE	MODULE / CABINET	RÉSOLUTION DU PANNEAU	SUPERFICIE (M²)	LUMINOSITÉ (CD/M²)	SYSTÈME DE CONTRÔLE	Taux de rafraîchissement (Hz)	CONSUMMATION ÉLECTRIQUE TYPIQUE	CONSUMMATION ÉLECTRIQUE MAX	RÉF.
27HDL5178IP/00	27"	0,78	600 x 337.5 x 33.6	150 x 168.75	8	768 x 432	0.2025	600	NovaStar	1920-3840	22	75	641867
27HDL5193IP/00	27"	0,93	600 x 337.5 x 33.6	150 x 168.75	8	640 x 360	0.2025	600	NovaStar	1920-3840	20	71	641868
27HDL5112IP/00	27"	1,25	600 x 337.5 x 33.6	150 x 168.75	8	480 x 270	0.2025	600	NovaStar	1920-3840	18	61	641869
27HDL5115IP/00	27"	1,56	600 x 337.5 x 33.6	150 x 168.75	8	384 x 216	0.2025	600	NovaStar	1920-3840	19	58	641870
27HDL5118IP/00	27"	1,87	600 x 337.5 x 33.6	150 x 168.75	8	320 x 180	0.2025	600	NovaStar	1920-3840	19	95	641871
ACCESSOIRES													
CRD20037/00	Câble d'alimentation (femelle / femelle 650 mm)												643716
CRD20038/00	Câble d'alimentation (mâle / mâle 650 mm)												643715
CRD20039/00	Câble électrique (câble d'alimentation 3 mètres - 3 broches 27HDL5XXXIP)												643712

Kits de finition : EFK2750/00 - EFK2751/00 - EFK2752/00 - Poids du panneau : 4,7 kg

ALL IN ONE 135"



PHILIPS

MODÈLE	DIAGONALE (POUCES)	PITCH (MM)	DIMENSIONS	RÉSOLUTION	SUPERFICIE (M²)	LUMINOSITÉ (CD/M²)	Taux de rafraîchissement (Hz)	CONSUMMATION ÉLECTRIQUE TYPIQUE	CONSUMMATION ÉLECTRIQUE MAX	ENTRÉE DE SIGNAL	RÉF.
135HDL5015IA/00	135"	1,5	3015 x 1760 x 93	1920 x 1080	5,3	600	3840	816	2321,4	Inclus	640737

LG LAPA Series

La performance au service de vos espaces !

Des solutions d'affichage puissantes, flexibles et conçues pour sublimer chaque environnement professionnel.



MODÈLE	PIXEL PITCH (MM)	LUMINOSITÉ (CD/M²)	DIAGONALE (EN POUCES)	RÉSOLUTION	OS	INSTALLATION	CONNECTIQUE	WI-FI / BLUETOOTH	RÉF.
LAPA136	1.56	500	136	FHD	webOS	Murale ou sur pied	HDMI (3), DP (1), USB, LAN, RS-232C In/Out, IR, Digital Audio Out (1, SPDIF Optical)	Oui / Non	642008
LAPA163	1.88	500	163	FHD	webOS	Murale ou sur pied	HDMI (3), DP (1), USB, LAN, RS-232C In/Out, IR, Digital Audio Out (1, SPDIF Optical)	Oui / Non	642480

Écrans tactiles et interactifs

SÉRIE TR3DQ

LG TR3DQ

L'interactivité au cœur de la performance !

Un écran tactile intuitif et puissant pour transformer vos réunions et collaborations.



MODELE	DIAGONALE (POUCES)	RÉSOLUTION	MULTI-TOUCH	LUMINOSITÉ (CD/M²)	OS	TYPE DE DALLE	ORIENTATION	ENTRÉES	SORTIES	VESA (MM)	RÉF.
86TR3DQ	86"	3840 x 2160	50 pts	400	Android 14 (EDLA)	IPS	Paysage	HDMI (3), DP, RGB (VGA), Audio, RS-232C, RJ45 (LAN), USB Type-C (2), USB 3.0 Type-A (5), USB 2.0 Type-A"	HDMI Out, Audio Out, Touch USB (3), RJ45 (LAN)"	800 x 600	642144
75TR3DQ	75"	3840 x 2160	50 pts	400	Android 14 (EDLA)	IPS	Paysage	HDMI (3), DP, RGB (VGA), Audio, RS-232C, RJ45 (LAN), USB Type-C (2), USB 3.0 Type-A (5), USB 2.0 Type-A"	HDMI Out, Audio Out, Touch USB (3), RJ45 (LAN)	800 x 400	642143
65TR3DQ	65"	3840 x 2160	50 pts	400	Android 14 (EDLA)	IPS	Paysage	HDMI (3), DP, RGB (VGA), Audio, RS-232C, RJ45 (LAN), USB Type-C (2), USB 3.0 Type-A (5), USB 2.0 Type-A"	HDMI Out, Audio Out, Touch USB (3), RJ45 (LAN)	600 x 400	642143
55TR3DQ	55"	3840 x 2160	50 pts	400	Android 14 (EDLA)	VA	Paysage	HDMI (3), DP, RGB (VGA), Audio, RS-232C, RJ45 (LAN), USB Type-C (2), USB 3.0 Type-A (5), USB 2.0 Type-A"	HDMI Out, Audio Out, Touch USB (3), RJ45 (LAN)	400 x 200	642141

SÉRIE T29AS

IIVAMA SÉRIE T29AS

Tactile capacitif projeté avec système d'exploitation Android !



MODELE	DIAGONALE (POUCES)	RÉSOLUTION	MULTI-TOUCH	LUMINOSITÉ (CD/M²)	OS	TYPE DE DALLE	ORIENTATION	CONNECTIQUE	MÉTHODE TACTILE	VESA (MM)	RÉF.
T4329AS-B1AG*	43"	3840 x 2160	20 pts	420	Android 14	VA	Portrait/paysage	2xHDMI/USB-C/DP, 2xUSB	Stylet, doigt	300 x 300	642631
T5529AS-B1AG*	55"	3840 x 2160	20 pts	450	Android 14	VA	Portrait/paysage	2xHDMI/USB-C/DP, 2xUSB	Stylet, doigt	300 x 400	642632
T6529AS-B1AG*	65"	3840 x 2160	20 pts	420	Android 14	VA	Portrait/paysage	2xHDMI/USB-C/DP, 2xUSB	Stylet, doigt	400 x 400	642633

*Support mural inclus

SÉRIE TE13

IIVAMA SÉRIE TE13

IR Touch- chassis en métal avec Android os interactif intégré !



MODELE	DIAGONALE (POUCES)	RÉSOLUTION	MULTI-TOUCH	LUMINOSITÉ (CD/M²)	OS	TYPE DE DALLE	ORIENTATION	CONNECTIQUE	UTILISATION	VESA (MM)	RÉF.
TE5513A-B2AG*	55"	3840 x 2160	40 pts	500	Android 14 (EDLA)	IPS	Paysage	1xDisplayPort, 2xHDMI, 2xUSB-C, 6xUSB HUB	24/7	400 x 400	644282
TE6513A-B2AG*	65"	3840 x 2160	40 pts	500	Android 14 (EDLA)	IPS	Paysage	1xDisplayPort, 2xHDMI, 2xUSB-C, 6xUSB HUB	24/7	400 x 400	643977
TE7513A-B2AG*	75"	3840 x 2160	40 pts	500	Android 14 (EDLA)	IPS	Paysage	1xDisplayPort, 2xHDMI, 2xUSB-C, 6xUSB HUB	24/7	400 x 400	644279
TE8613A-B2AG*	86"	3840 x 2160	40 pts	500	Android 14 (EDLA)	IPS	Paysage	1xDisplayPort, 2xHDMI, 2xUSB-C, 6xUSB HUB	24/7	400 x 400	644277
TE98613A-B2AG*	98"	3840 x 2160	40 pts	500	Android 14 (EDLA)	IPS	Paysage	1xDisplayPort, 2xHDMI, 2xUSB-C, 6xUSB HUB	24/7	400 x 400	644275

*Support mural inclus

Afficheurs tactiles et LED PHILIPS

PHILIPS

TACTILES

Série T-line

L'affichage interactif dans toutes vos salles !



SUR SITE

Que ce soit en usage autonome grâce à l'ensemble des fonctionnalités embarquées (Android, CMND, navigateur programmable, TBI, partage sans fil et autres) ou, facilement associée avec toutes les solutions externes grâce à une comptabilité USB Plug&Play, la série T-Line est une large gamme adaptée à tous les usages interactifs. Ainsi, la gamme facilite la réservation de salles (10" avec indicateur lumineux de disponibilité LED) à la salle de réunion (visioconférence, collaboration) en passant par la borne d'information ou d'orientation.



MODÈLE	TECHNOLOGIE	DIAGONALE (POUCES)	RÉSOLUTION	UTILISATION	LUMINOSITÉ (CD/M²)	MULTI TOUCH	ORIENTATION	BEZEL [MM]	CONNECTIQUE	OPS	VESA (MM)	RÉF
10BDL3351T/00	CAPACITIF	10"	1280 x 800	24/7	350	20	Portrait/paysage		USB 2.0/ USB-C/ HDMI*/ RJ45		-	640735
10BDL5051T/00	CAPACITIF	10"	1280 x 800	24/7	350	20	Portrait/paysage		USB 2.0/ USB-C/ HDMI*/ RJ45		75 x 75	640535
24BDL3751T/00	CAPACITIF	24"	1920 x 1080	24/7	250	10	Portrait/paysage	21,1	HDMI* x2/ USB x2/ USB-C x1	Non	200 x 200	641877
32BDL3751T/00	CAPACITIF	32"	1920 x 1080	24/7	350	10	Portrait/paysage	24,4	HDMI* x2/ USB x2/ USB-C x1	Non	100 x 100 ou 200 x 200/M4	641880
43BDL3751T/00	CAPACITIF	43"	3840 x 2160	24/7	450	10	Portrait/paysage	23,4	HDMI* x2/ USB x2/ USB-C x1	Oui	200 x 200/M6	641879
55BDL3751T/00	CAPACITIF	55"	3840 x 2160	24/7	450	10	Portrait/paysage	27	HDMI* x2/ USB x2/ USB-C x1	Oui	400 x 400/M6	641878

Série E-Line

La performance au service de l'éducation !



SUR SITE

Évolutif, énergisant et engageant, la gamme Philips E-Line offre un partage d'écran sans fil pour jusqu'à 64 appareils, un navigateur Web Chromium intégré et un tableau blanc interactif*, ainsi qu'un accès au logiciel i3Learnhub. Dotée de toutes les fonctionnalités et applications nécessaires pour offrir des leçons et des conférences efficaces, efficaces et attrayantes en classe, cette gamme est également une excellente solution pour les étudiants et les enseignants dans un environnement d'apprentissage hybride, à distance et flexible.



MODÈLE	UTILISATION	LUMINOSITÉ (CD/M²)	MULTI TOUCH	DIAGONALE (EN POUCCES)	RÉSOLUTION	DIMENSIONS	INSTALLATION	CONNECTIQUE	OS	VESA	REF
65BDL4252E/00	18/7	400	50	65"	3840 x 2160	1488 x 907,5 x 97,3	Paysage	HDMI* 2.0 x 3/ USB 3.0 x 4 / VGA/ DisplayPort, RJ-45	Android 14	600x400/M8	643649
75BDL4252E/00	18/7	400	50	75"	3840 x 2160	1709,4 x 1031 x 97,3	Paysage	HDMI* 2.0 x 3/ USB 3.0 x 4 / VGA/ DisplayPort, RJ-46	Android 14	800x400/M8	643650
86BDL4252E/00	18/7	400	50	86"	3840 x 2160	1957 x 1170,8 x 97,1	Paysage	HDMI* 2.0 x 3/ USB 3.0 x 4 / VGA/ DisplayPort, RJ-47	Android 14	800x600/M8	643651

Téléviseurs professionnels LG



Écrans Pro : Centric UHD

Série UM662H4

La série UM662H4 diffuse des contenus en UHD et dispose désormais d'une compatibilité Netflix. De plus, le nouveau webOS 23 répond à une grande variété de besoins hôteliers et fournit efficacement des contenus personnalisables.

- Logiciel administration écrans et création de contenus : Pro: Centric Direct / Smart Cloud / V / Server



MODÈLE	DIAGONALE (EN POUÇES)	RÉSOLUTION	HAUTS-PARLEURS	RJ45/WIFI	HDMI*/VGA/USB	AIRPLAY / AIRSERVER	WEBOS	TUNER	QUICK MENU	PIEDS*	VESA	RÉF
75UM662H4	75"	3840 x 2160	Oui	2/Oui	3/-/2	Oui / Oui	23	DVB-T2/C/S2	Personnalisable	En option	300 x 300	641133
65UM662H4	65"	3840 x 2160	Oui	2/Oui	3/-/2	Oui / Oui	23	DVB-T2/C/S2	Personnalisable	En option	300 x 300	641132
55UM662H4	55"	3840 x 2160	Oui	2/Oui	3/-/2	Oui / Oui	23	DVB-T2/C/S2	Personnalisable	En option	300 x 300	641131
50UM662H4	50"	3840 x 2160	Oui	2/Oui	3/-/2	Oui / Oui	23	DVB-T2/C/S2	Personnalisable	En option	200 x 200	641130
43UM662H4	43"	3840 x 2160	Oui	2/Oui	3/-/2	Oui / Oui	23	DVB-T2/C/S2	Personnalisable	En option	200 x 200	641129
ACCESSOIRES												
Cache Chromecast												182678
Pied pour 43US662H4												182472
Pied pour 50 et 55US662H4												182473
Pied pour 65US662H4												182691

Écrans Signage Lite

Série UN640S

La série UN640S est spécialement conçue pour les environnements commerciaux. Elle permet d'assurer la compatibilité avec le système de contrôle AV et la fonctionnalité DPM (Gestion de la consommation d'énergie de l'écran), ainsi que sa connectivité intelligente, son interface utilisateur simple et sa qualité d'image UHD.

- Logiciel administration écrans et création de contenus : LG Connected Care, LG SuperSign CMS / LG SuperSign Control



MODÈLE	DIAGONALE (EN POUÇES)	RÉSOLUTION	HAUTS-PARLEURS	RJ45/WIFI	HDMI*/VGA/USB	MIRACAST (PARTAGE D'ÉCRAN)	WEBOS	TUNER	MODE HÔTEL	PIEDS	VESA	RÉF
86UN640S	86"	3840 x 2160	Oui	1/Oui	3/-/1	Oui	22	DVB-T2/C/S2	Oui	2	600 x 400	183519
75UN640S	75"	3840 x 2160	Oui	1/Oui	3/-/1	Oui	22	DVB-T2/C/S2	Oui	2	400 x 400	183518
65UN640S	65"	3840 x 2160	Oui	1/Oui	3/-/1	Oui	22	DVB-T2/C/S2	Oui	2	300 x 300	183517
55UN640S	55"	3840 x 2160	Oui	1/Oui	3/-/1	Oui	22	DVB-T2/C/S2	Oui	2	300 x 300	183516
50UN640S	50"	3840 x 2160	Oui	1/Oui	3/-/1	Oui	22	DVB-T2/C/S2	Oui	2	200 x 200	183515
43UN640S	43"	3840 x 2160	Oui	1/Oui	3/-/1	Oui	22	DVB-T2/C/S2	Oui	2	200 x 200	183514

Écrans Design Pro:Centric

Série UR762H

Avec ses bords fins, la série UR762H a été conçue pour se fondre dans n'importe quel intérieur et offre une expérience visuelle immersive sans aucune interruption.

- Logiciel administration écrans et création de contenus : Pro:Centric (Smart, Direct, Cloud)



MODÈLE	DIAGONALE (EN POUÇES)	RÉSOLUTION	HAUTS-PARLEURS (EN W)	RJ45/WIFI	HDMI*/VGA/USB	MIRACAST (PARTAGE D'ÉCRAN)	WEBOS	TUNER	MODE HÔTEL	PIEDS (EN OPTION)	VESA	RÉF
75UR762H	75"	3840 x 2160	2 x 10	2/Oui	3/-/2	Oui	5.0	DVB-T2/C/S2	Oui	En option	400 x 400	182665
65UR762H	65"	3840 x 2160	2 x 10	2/Oui	2/-/2	Oui	5.0	DVB-T2/C/S2	Oui	En option	300 x 300	182664
55UR762H	55"	3840 x 2160	2 x 10	2/Oui	2/-/2	Oui	5.0	DVB-T2/C/S2	Oui	En option	300 x 300	182663
50UR762H	50"	3840 x 2160	2 x 10	2/Oui	2/-/2	Oui	5.0	DVB-T2/C/S2	Oui	En option	200 x 200	182662
43UR762H	43"	3840 x 2160	2 x 10	2/Oui	2/-/2	Oui	5.0	DVB-T2/C/S2	Oui	En option	200 x 200	182776
ACCESSOIRES												
Pied pour 50UR762H												182783
Pied pour 55UR762H												182785
Pied pour 65UR762H												182784
Pied pour 75UR762H												182793

Téléviseurs professionnels PHILIPS



Gamme EasySuite

Facile à personnaliser !

Montrez-en plus avec la série économique EasySuite !
Ce téléviseur professionnel peut être géré à distance via le câble d'antenne grâce à un serveur CMND qui simplifie le déploiement et la gestion des écrans installés en coaxial. La page d'accueil de l'écran est facile à personnaliser. Avec MyChoice, offrez la possibilité de créer des bouquets de chaînes payantes que vous aurez pré-sélectionnés.



Réf. 182482



MultiRemote



GARANTIE 03 ANS SUR SITE



+ Coque arrière transparente et mode prison complet avec tous verrouillages pour le 24" !

MODÈLE	DIAGONALE (EN POUCES)	LUMINOSITÉ CD/M ²	RÉSOLUTION	VGA/HDMI®/USB	HAUT-PARLEURS	FONCTIONNALITES	TÉLÉCOMMANDE INCLUSE	VESA (MM)	RÉF
24HFL3014P/12	24"	250	1366 x 768	1/2/1	2 x 3 W	Mode hôtel et prison	Oui	75 x 75	182482
32HFL3014/12	32"	250	1366 x 768	1/2/1	2 x 3 W	Mode hôtel et prison	Oui	100 x 100	182574
43HFL3014/12	43"	250	1920 x 1080	1/2/1	2 x 8 W	Mode hôtel et prison	Oui	200 x 200	182440
AUTRES TELECOMMANDES COMPATIBLES									
Télécommande simplifiée			22AV1601B/12						182437
Télécommande santé nettoyable			22AV1604B/12						182453
Télécommande de configuration			22AV9574A/12						765387

Série Hospitality TV

Gamme de téléviseurs permettant l'IPTV Multicast StandAlone, plus besoin de Set-top box ; mode Hôtel complet, avec technologie GoogleCast intégrée. N'intègre pas Netflix ; possibilité d'intégrer une chaîne d'accueil, programmeur intégré permettant des séquences de fonctionnement du TV, Tcde Multi RC permettant de gérer jusqu'à 14 TV installés dans un même lieu, sans perturbation les uns par rapport aux autres, chaque TV étant appairé à sa Tcde.

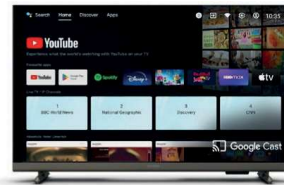

GARANTIE 03 ANS SUR SITE



Orientation des HP vers le bas, afin d'assurer une qualité de son optimale, surtout si le TV est fixé au mur.

MODÈLE	DIAGONALE (EN POUCES)	RÉSOLUTION	SMART TV/GOOGLECAST	TÉLÉCOMMANDE INCLUSE	VESA (MM)	RÉF
24HFL4518/12	24"	1366 x 768	Oui	Oui	75x75	181675
32HFL4518/12	32"	1366 x 768	Oui	Oui	100x100	181676
43HFL4518U/12	43"	3840 x 2160	Oui	Oui	200x200	181677
50HFL4518U/12	50"	3840 x 2160	Oui	Oui	100x200	181679
55HFL4518U/12	55"	3840 x 2160	Oui	Oui	100x200	181680
65HFL4518U/12	65"	3840 x 2160	Oui	Oui	300x300	181681

Gamme MediaSuite, la connectivité intelligente

Gamme de TV certifiés Google avec Cast intégré et accès au PlayStore (connexion réseau permanente sans portail captif). Les applications et le Cast (iOS/Android) sont accessibles nativement ; le mode hôtel complet permet une personnalisation avancée (chaîne d'accueil ou diaporama, message d'accueil standard) sans option supplémentaire.

- Gestion centralisée : Adressable à distance via serveur CMND et interfaçable au PMS de l'établissement (licence optionnelle).
- Services interactifs : Accueil personnalisé multilingue, consultation de facture à l'écran, gestion du Check-In/Out et support Netflix certifié.



GARANTIE 03 ANS SUR SITE



MODÈLE	LUMINOSITÉ (CD/M ²)	DIAGONALE (POUCES)	RÉSOLUTION (PIXELS)	CONNECTIQUE	HAUT-PARLEURS	TECHNOLOGIE ÉCRAN	SMART TV	SMART TV /GOOGLECAST	LOGICIEL ADMINISTRATION ÉCRAN	VESA (MM)	RÉF
43HFL5214U	350	43"	3840 x 2160	RJ45 / HDMI® / USB	2 x 10 Watts	Direct LED	Oui	Android TV 9 (Pie)	Mode hôtel et prison	100 x 200	181558
50HFL5214U	350	50"	3840 x 2160	RJ45 / HDMI® / USB	2 x 10 Watts	Direct LED	Oui	Android TV 9 (Pie)	Mode hôtel et prison	100 x 200	181555
55HFL5214U	350	55"	3840 x 2160	RJ45 / HDMI® / USB	2 x 10 Watts	Direct LED	Oui	Android TV 9 (Pie)	Mode hôtel et prison	100 x 200	181534
43HFL6214U	400	43"	3840 x 2160	RJ45 / HDMI® / USB	2 x 10 Watts	LED	Oui	Android TV 9 (Pie)	Mode hôtel et prison	100 x 200	181529
50HFL6214U	400	50"	3840 x 2160	RJ45 / HDMI® / USB	2 x 10 Watts	LED	Oui	Android TV 9 (Pie)	Mode hôtel et prison	100 x 200	181521
58HFL6214U	400	58"	3840 x 2160	RJ45 / HDMI® / USB	2 x 10 Watts	LED	Oui	Android TV 9 (Pie)	Mode hôtel et prison	200 x 300	181519
65HFL6214U	400	65"	3840 x 2160	RJ45 / HDMI® / USB	2 x 10 Watts	LED	Oui	Android TV 9 (Pie)	Mode hôtel et prison	300 x 300	181507
75HFL6214U	400	75"	3840 x 2160	RJ45 / HDMI® / USB	2 x 10 Watts	LED	Oui	Android TV 9 (Pie)	Mode hôtel et prison	300 x 300	181498
TÉLÉCOMMANDE COMPATIBLE											
Télécommande secteur médical : 22AV1604B/12											182453

Barre de son HAL5023/00

Un son immersif pour votre téléviseur !

Plus l'écran est plat, moins le son sera de qualité, par manque de caisse de résonance. Cette barre de son, conçue spécialement pour fonctionner avec les TV MediaSuite et la seule tcde du TV, elle offrira plus de richesse et de puissance à la reproduction du son, musique ou effets spéciaux. Facile à installer et à configurer (via le menu pro du TV), son installation est sécurisée et elle est alimentée par le téléviseur (généralement une seule prise de courant derrière le TV dans la chambre d'hôtel). Cordons d'alimentation et HDMI® fournis



MODÈLE	POIDS (KG)	DIMENSION	CONNECTIVITE	CONFIGURATION HAUTS-PARLEURS	PUISSANCE	FIXATION MURAL	CONSOMMATION	ANTI-VOL	RÉF
HAL5023/00	2,5	70 x 12 x 7 cm	Bluetooth® / HDMI® / ARC	2,1 (2 x 2 po + 1 x 3 po)	200 W max / 100 W RMS	Possible	30 W	Câble inclus	640149

Distributeurs et prolongateurs HDMI® sur RJ45

Prolongateur HDMI® sur 70m 1 écran

Sortie Loop pour un second écran !

Cet extenseur HDMI® peut étendre un signal Ultra Haute définition jusqu'à 70m pour la résolution Full HD 1080p/60Hz et jusqu'à 40m pour la résolution Ultra HD/30Hz sur un simple cordon RJ CAT. 6. Ce matériel permet une transmission non compressée, sans latence

Le boîtier émetteur du kit est équipé d'une sortie loop HDMI® permettant d'avoir un écran local ou de chaîner un autre kit extenseur.

- Bande passante max 10.2Gbps (HDMI® 1.4)
- Résolutions FHD/60Hz ou 4K/30Hz @4:4:4
- Audio 7.1 LPCM, Dolby TrueHD ou DTS HD
- Fonction PoC (power on cable) : 1 seule alimentation (fournie) nécessaire
- Transmission IR (déport 1.5m fourni)

NEW

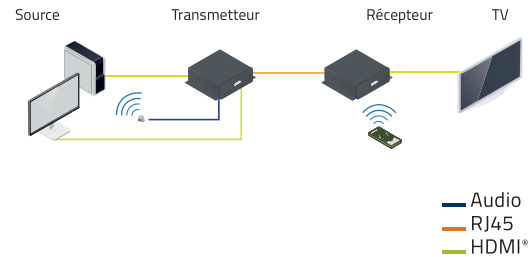

	RÉF.
Prolongateur HDMI® sur 70m 1 écran	642390

Système de distribution HDMI® 4K sur IP

- Résolution : 4K @ 30Hz
- Distance : 100 m (en liaison directe CAT. 5e/6)
- Possibilité de gérer des murs d'images
- Récepteurs pouvant aussi être utilisés en DaisyChain pour économiser des ports réseaux
- Nombre illimité d'émetteurs et de récepteurs



Réf. 641730



	RÉF ATEN	RÉF.
Transmetteur HDMI 4K sur IP	VE8950T	250126
Récepteur HDMI 4K sur IP	VE8950R	250127
Transmetteur HDMI 4K sur IP (PoE)	VE8952T	250128
Récepteur HDMI 4K sur IP (PoE)	VE8952R	250129
Transmetteur HDMI® 4K@60 Hz sur IP (PoE)	VE8962T	641730
Récepteur HDMI® 4K@60Hz sur IP (PoE)	VE8962R	641757

1 - Utilisation en liaison directe

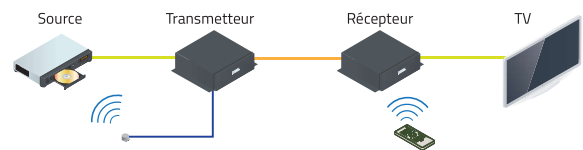

2 - Utilisation en IP

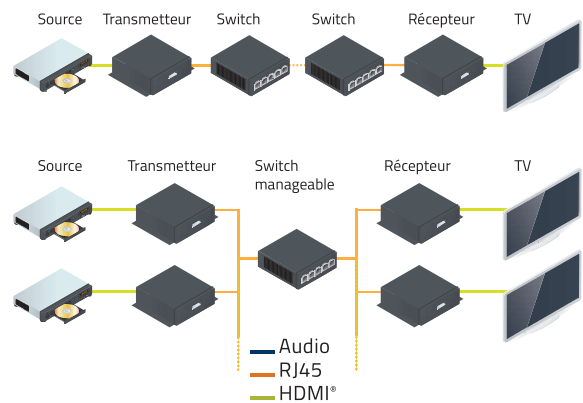

Digital média

Système de distribution HDMI® Full HD sur IP

Système hybride : liaison directe ou écrans multiples par IP !

- Résolution : Full HD
- Distance : 120 m en liaison directe (CAT. 6)
- Jusqu'à 100 émetteurs et récepteurs en IP
- Utilisation en liaison directe, IP point à point ou IP multi vers multi



Réf. 050132



Réf. 050131

	RÉF.
Transmetteur HDMI®	050131
Récepteur HDMI®	050132

Système de distribution HDMI® 4K@60Hz sur IP

Système composé d'un encodeur et d'un décodeur permettant de facilement créer un système matriciel avec une image de qualité, un scaler, des options d'entrée/sortie flexibles, un mur vidéo, etc.

- Nécessite un réseau Ethernet 1 Gbps



	RÉF.
Encodeur AVoIP JPEG 2000 Jusqu'à 4K@60Hz 4:4:4	414092
Décodeur AVoIP JPEG 2000 Jusqu'à 4K@60Hz 4:4:4	414093

Distributeurs et prolongateurs HDMI® sur RJ45



ATEN VE3912T Solution de transmission DisplayPort, VGA et HDMI® sur HDBaseT



Multiformat !

Cette solution ATEN étend les signaux DisplayPort, HDMI® et VGA jusqu'à 100 m sur un seul câble CAT. 6/6a ou CAT. 6. La commutation entre les différentes sources audiovidéo est automatique.

- Résolution : jusqu'à 4096 x 2160 / 3840 x 2160 à 60 Hz (4:2:0) ; 4096 x 2160 / 3840 x 2160 à 30 Hz (4:4:4)



	RÉF.
ATEN VE3912T transmetteur DP, VGA, HDMI® 100m	012592
ATEN VE802R récepteur HDMI® HDBaseT lite PoH 70m	051164
ATEN VE801R récepteur HDMI® HDBaseT lite 70m	051176
ATEN VE2812PR récepteur HDMI® HDBaseT 100m PoH avec dé-embeddeur audio	050188

Prolongateur DisplayPort sur 70 m



Prolongateur DisplayPort 4K sur RJ45 basé sur la technologie HDBaseT-Lite

- Résolution 4K à 35 m ou 1080p à 70 m (CAT. 6a)
- Câble monobrin CAT. 6a recommandé
- Alimentations fournies



	NBRE D'ÉCRANS DISTANTS	NBRE DE RJ45 / RÉCEPTEURS	RÉF. ATEN	RÉF.
Prolongateur DisplayPort 4K	1	1	VE901	250118

ATEN Solutions de distribution de signal 4 et 8 ports HDMI® sur HDBaseT



Multiformat !

Cette solution ATEN transfère d'une entrée HDMI® vers 4 ou 8 sorties HDMI® par le biais d'un câble de CAT. 6



Réf. 051167

	RÉF.
ATEN VS1814T splitter 4 ports HDMI® 4K sur HDBaseT	051167
ATEN VS1818T splitter 4 ports HDMI® 4K sur HDBaseT	051168
ATEN VE812R récepteur HDMI® HDBaseT	051169

ATEN VE1821 kit extenseur HDMI® 4K sur CAT.6



Solution complète de bout en bout, le VE1821 se présente sous la forme d'un kit comprenant un émetteur et un récepteur, permettant d'étendre les signaux HDMI® à 4096 x 2160 / 3840 x 2160 @ 30 Hz (4 : 4 : 4) jusqu'à 40 m via un câble CAT. 6 (ATEN 2L-2910 recommandé).

Il prend également en charge les formats audio sans perte, tels que LPCM 7.1CH, Dolby TrueHD, Dolby Digital Plus et DTS-HD Master Audio.

- Protection ESD intégrée
- Plug-and-play : aucun logiciel supplémentaire n'est nécessaire



	RÉF.
ATEN VE1821 kit extenseur HDMI® 4K sur CAT.6	020214

Prolongateur HDMI®

Permet de piloter à distance (60 m) un écran HDMI® Full HD tactile à contrôleur USB (Réf. **050038**).

- Résolution max : 1080p (à 40 m)
- Support de la 3D : non
- Audio : HD multicanal



Récepteur

Émetteur

Réf. 050038



	DISTANCE	NBRE D'ÉCRANS DISTANTS	NBRE DE RJ45 / RÉCEPTEUR	RÉF. ATEN	RÉF.
Prolongateur HDMI® + USB	60 m	1	2	VE803	050038
Prolongateur HDMI®	60 m	1	2	VE800A	050121
Prolongateur HDMI®	40 m	1	2	VE812	050563

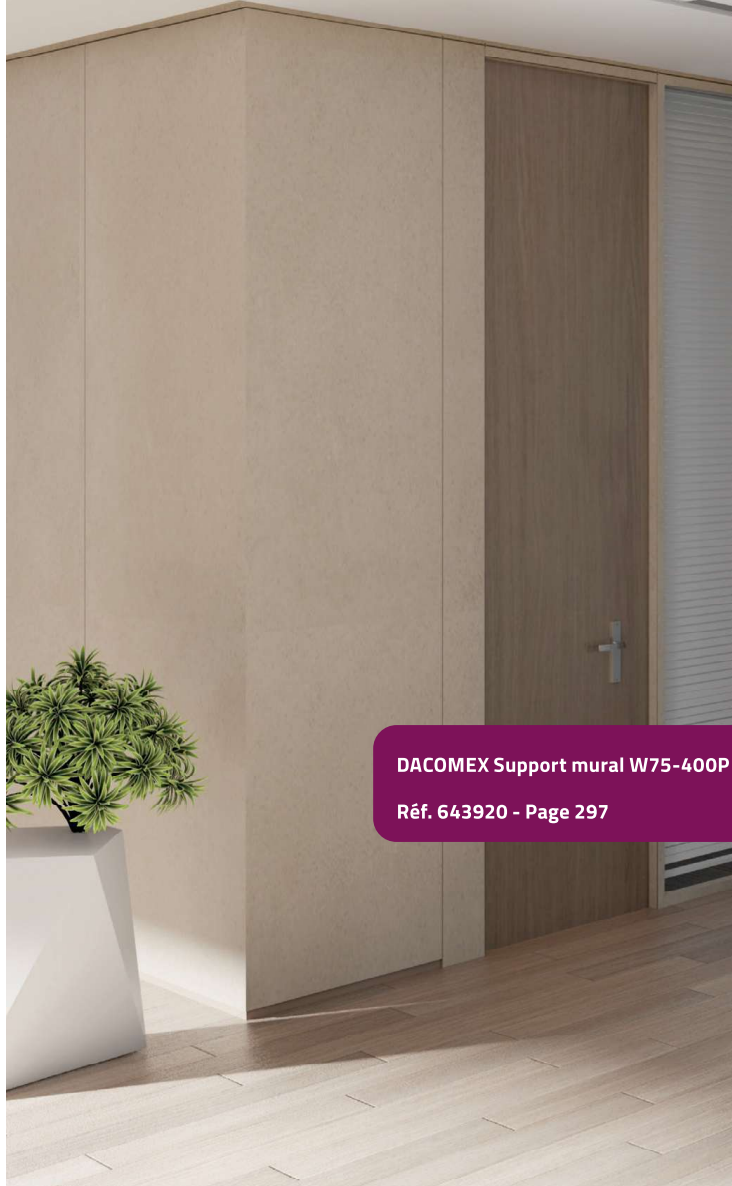

DACOMEX Support mural W75-400P

Réf. 643920 - Page 297



Installation et équipement multimédia

Solutions personnelles et barre vidéo pour Huddle rooms HP Poly	272	Accessoires SONOS et supports DACOMEX	289
Barres vidéo HP Poly pour salles petites à grandes	273	Solutions d'affichage et de collaboration sans fil	290
HP Poly Rooms : Zoom et Teams	274	Solutions multimédia MARMITEK / VOGEL'S	291
Ecrans Huawei pour salles de réunions	275	Supports pour écrans bureautiques	292 - 293
Barres vidéo BOSE PROFESSIONAL	276	Supports multiples pour écrans bureautiques	294
Matrices audiovisuelles	277	Supports plafonds et bras muraux	295
Matrices et extendeurs audiovisuels ALTIMIUM	278	Supports muraux pour écrans	296
Matrices audiovisuelles et solutions Dante ALTIMIUM	279	Supports muraux inclinables	297
Duplicateurs HDMI® et DisplayPort	280	Supports écrans sur roulettes	298
Convertisseurs & commutateurs audiovisuels	281	Supports écrans au sol et accessoires	299
Solutions audio et visioconférence SENNHEISER	282 - 283	Supports pour vidéoprojecteurs	300
Sonorisation BOSE Professional	284 à 286	Ecrans de projection	301
Sonorisation SONOS	287 - 288	Vidéoprojecteurs	302 - 303

Solutions barre vidéo pour Huddle rooms Hp | Poly



Poly Studio USB R30

Spécialement dédiée pour les huddle rooms (très petites salles de réunions) jusqu'à 5 personnes !



La POLY STUDIO USB R30 permet à chaque utilisateur occasionnel de venir avec son laptop, de raccorder son ordinateur en USB, de lancer une vidéo sur n'importe quel service de visio (Zoom, StarLeaf, Teams, LifeSize, HangOuts ...) par appli ou par navigateur et de bénéficier d'une qualité de réunion incomparable.'



Réf. 778132

	RÉF. POLY	RÉF.
Poly Studio USB R30 barre vidéo	842D2AA#ABB	778132
Maintenance Connect Plus 1 an Studio R30	P69390160	777938
Maintenance Connect Plus 3 ans Studio R30	P69390362	777939

Poly Studio G62

Le nouveau système de visioconférence Poly G62 offre une flexibilité et une personnalisation inédites chez Poly et adaptées à toutes les salles avec sa connectivité aux périphériques Poly en RJ45 (tels que la Studio E70)



	RÉF. POLY	RÉF.
Poly Studio G62 endpoint PoE	99T18AA#AC3	640029
Poly Studio G62 endpoint PoE avec plaque magnétique	A01KCAA#AC3	640332

Installation et équipement multimédia

Poly caméra video USB

Caméra pouvant être utilisée dans le cadre d'une MTR HP|Poly pour Windows ou Android (G7500 et G62) ou Zoom Room



Réf. 778264



Réf. 778275



	RÉF. POLY	RÉF.
Poly Studio V52 barre vidéo USB	A09D4AA#ABB	778275
Poly Studio E60 caméra PTZ USB	9W1A6AA	778264
Poly Studio E70	842F8AA	778009
Poly Studio V72 caméra USB	AV1E3AA#AC3	641010



Réf. 641010

Poly Studio V12



La Poly Studio V12 est une barre de visioconférence tout-en-un idéale pour les petites salles de réunion. Elle intègre une caméra haute définition, des microphones intelligents et des haut-parleurs performants pour garantir des échanges clairs et fluides. Compatible avec les principales plateformes de collaboration comme Zoom et Microsoft Teams, elle offre un cadrage automatique et une réduction avancée des bruits ambiants. Facile à installer, elle améliore immédiatement la qualité des réunions à distance.



	RÉF. POLY	RÉF.
Poly Studio V12 barre vidéo	A9DD8AA#ABB	641911
Maintenance Connect Plus V12 barre vidéo 1 an	-	642405
Maintenance Connect Plus V12 barre vidéo 3 ans	-	642406

Barres vidéo Hp | Poly pour salles petites à grandes



Poly Studio X32 et tablette TC10 pour petites salles de réunion

La Poly Studio X32 est une barre de visioconférence tout-en-un avec caméra, microphones et haut-parleurs intégrés. Compatible avec Microsoft Teams Rooms, Google Meet Hardware et Zoom Rooms, elle fonctionne nativement sur ces plateformes. Configurée avec une licence de salle, elle permet de lancer une réunion directement depuis la tablette de contrôle, sans ordinateur ni branchement. Idéale pour les salles **jusqu'à 6 personnes**, elle offre une captation audio jusqu'à 4,5 mètres et un son stéréo clair et immersif.



	RÉF. POLY	RÉF.
Poly Studio X32	A35V5AA#ABB	641916
Kit de table pour X32	875L5AA	778022
Tablette TC10 (coloris noir)	875K5AA	777877
Tablette TC10 (coloris blanc)	875J5AA#AC3	777912
Support VESA ou mural pour X30/X32	875L6AA	778025
Maintenance Connect Plus pour Poly X32 pour 1an	UE1Q8PV	642409
Maintenance Connect Plus pour Poly X32 pour 3 ans	UE1Q9PV	642410

Poly Studio X52 et tablette TC10 pour salles de réunion moyenne

La Poly Studio X52 est une barre de visioconférence complète qui combine caméra 4K, microphones de haute qualité et haut-parleurs intégrés. Elle assure une expérience audio et vidéo claire et naturelle, tout en étant compatible avec les principales plateformes de collaboration. Facile à installer au centre de la salle, elle permet des réunions fluides sans nécessiter d'équipements supplémentaires.



Idéale pour les salles **jusqu'à 10-12 participants**, elle délivre un son stéréo clair et immersif, avec un excellent rapport qualité-prix !

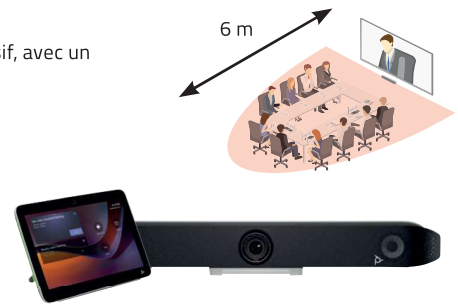

	RÉF. POLY	RÉF.
Poly Studio X52	8D8K2AA#ABB	778129
Kit de table pour X52	875M0AA	778044
Tablette TC10 (coloris noir)	875K5AA	777877
Tablette TC10 (coloris blanc)	875J5AA#AC3	777912
Support VESA pour X52	875L9AA	777872
Maintenance Connect Plus pour Poly X52 pour 1 an	P87620112	778271
Maintenance Connect Plus pour Poly X52 pour 3 ans	P87620312	778260

Poly studio X72 et tablette TC10 pour salles de réunion moyennes à grandes

La Poly Studio X72 est une barre de visioconférence tout-en-un dédiée aux grandes salles de réunion. Dotée d'une double caméra 4K et de la technologie Poly DirectorAI, elle assure un cadrage précis des participants pour des échanges plus dynamiques. Son système audio performant, avec microphones longue portée et réduction de bruit, garantit une excellente clarté des voix dans toute la pièce. Compatible avec Microsoft Teams et Zoom, elle s'installe facilement sans PC dédié et offre une expérience de collaboration immersive et efficace.



Plus puissante, avec une qualité audio et vidéo optimisée, elle garantit une immersion renforcée, idéale pour les salles **jusqu'à 15 participants**.



	RÉF. POLY	RÉF.
Poly Studio X72		640944
Support VESA pour X72	875L2AA	777994
Tablette TC10 (coloris noir)	875K5AA	777877
Tablette TC10 (coloris blanc)	875J5AA#AC3	777912
Microphone supplémentaire	875M8AA	778154
Maintenance Connect Plus pour Poly X72 pour 1 an	U99P8PV	642001
Maintenance Connect Plus pour Poly X72 pour 3 ans	U99PCPV	XXXXXX

Poly G7500 système modulaire de visioconférence

Le Poly G7500 est conçu pour les salles de réunions de taille moyenne à grande (typiquement de 12 à 20 personnes) nécessitant un système modulaire. Il supporte jusqu'à 2 caméras pouvant être déportées ainsi que le système EagleEye Producer et les caméras EagleEye Director 2. Il peut gérer jusqu'à 2 écrans tactiles en sortie et recevoir le son de 3 microphones IP (switch intégré). Il bénéficie, comme les autres produits de la gamme Poly, du partage de documents sans fil. Universel, il est compatible tous systèmes via son environnement Poly Video. Il peut être également paramétré nativement pour certains environnements tels que Teams et Zoom. Livré avec une télécommande, il peut aussi être piloté par l'écran tactile Poly TC8.



	RÉF. HP POLY	RÉF.
Poly Studio E70 caméra pour grandes salles de réunion	92L53AA#ABB	778156
Poly G7500 avec STUDIO E70 et TC8	842F8AA	778009

Hp | Poly Rooms : Zoom et Teams



Solutions Poly pour Zoom Rooms

Poly offre toute une nouvelle gamme de solutions certifiées « Zoom Rooms » grâce à une large gamme de périphériques audio-vidéos certifiés Zoom. Grâce à la technologie Poly Meeting AI disponible dans chaque caméra proposée, ainsi que le nouveau système de contrôle tactile pouvant à la fois piloter les conférences mais aussi faire de la gestion de salles Zoom, les Poly Zoom Rooms offrent une prestation de grande qualité. Quelle que soit la taille de la salle. Un PC HP mini Conferencing est aussi inclus : Intel Core i7 12ème gen., 16Go RAM, SSD 256Go.

- Solution SMALL : Ecran tactile TC10 + Caméra Poly Studio USB R30 + PC HP
- Solution MEDIUM : Ecran tactile TC10 + Caméra Poly Studio USB + PC HP
- Solution LARGE : Ecran tactile TC10 + Caméra Poly Studio E70 + PC HP



	RÉF. HP POLY	RÉF.
Poly Studio USB	842D4AA#ABB	778152
Poly Studio USB R30	842D2AA#ABB	778132
Poly Studio USB E70	842F8AA	778009
Tablette TC10 (coloris noir)	875K5AA	77877
Tablette TC10 (coloris blanc)	875J5AA#AC3	777912
Mini PC de conférence HP G62	99T09AA#AC3	640029
Mini PC de conférence HP G9	9C422AW#ABB	644268

Installation et équipement multimédia

Solutions Poly pour Microsoft Teams Room

Poly offre toute une nouvelle gamme de solutions certifiées « Salles Microsoft Teams » grâce à une large gamme de périphériques audio-vidéo USB certifiés Teams. Grâce à la technologie Poly Meeting AI disponible dans chque caméra proposée, ainsi qu'un système de contrôle tactile, quelle que soit la taille de la salle, les Poly MTR offrent une prestation de grande qualité. MTR kit Focus : ce kit est composé d'un écran tactile Poly GC8 de contrôle et d'une caméra Poly P15.

- Solution MTR SMALL : Ecran tactile GC8 + Caméra Poly Studio USB R30
- Solution MTR MEDIUM : Ecran tactile GC8 + Caméra Poly Studio USB
- Solution MTR LARGE : Ecran tactile GC8 + Caméra Poly Studio E70

Ces solutions se raccordent à une offre de deux ordinateurs (au choix) avec Windows pour Teams Room pré-installé.



	RÉF. HP POLY	RÉF.
Poly Studio USB	842D4AA#ABB	778152
Poly Studio USB R30	842D2AA#ABB	778132
Poly Studio USB E70	842F8AA	778009
Tablette de contrôle GC8	875J6AA	778017

Ecrans Huawei pour salles de réunions



Huawei IdeaHub Board 3 écran collaboratif

Ecran tactile collaboratif dépourvu de caméra.



NEW



	RÉF. HUAWEI	RÉF.
IDEAHUB BOARD 3 IHB2-65PB écran collaboratif 65"	55151106	642551
IDEAHUB BOARD 3 IHB2-75PB écran collaboratif 75"	55151107	642552
IDEAHUB BOARD 3 IHB2-86PB écran collaboratif 86"	55151108	642553

Huawei IDEAHUB B3 écran collaboratif

Ce nouvel écran tactile collaboratif Huawei apporte un SoC puissant, un traitement auto-framing et le speaker tracking ainsi que la projection directe par WiFi (6).



	RÉF. HUAWEI	RÉF.
IDEAHUB B3 IHB3-65SA écran collaboratif 65"	55150937	101041
IDEAHUB B3 IHB3-75SA écran collaboratif 75"	55150938	101013
IDEAHUB B3 IHB3-86SA écran collaboratif 86"	55150939	101018

Huawei IdeaHub S3 écran collaboratif

l'IA au service des visioconférences !

La série HUAWEI IdeaHub S3 intègre une caméra intelligente à double objectif offrant un rendu d'image précis, une expérience de réunion de niveau professionnel et une collaboration sans latence. Les fonctions audio-vidéo HD et l'IA intégrée assurent une captation précise et identifient automatiquement les besoins, ce qui facilite une communication fluide entre les participants.

- Caméra 4K à double objectif avec mise en scène intelligente
- Microphones avec une portée de 15m
- Wifi Dual Band 2.4 et 5GHz
- Porjection à distance BYOM facile

NEW



	RÉF. HUAWEI	RÉF.
IDEAHUB S3 IHS3-65A écran collaboratif 65"	55151285	643448
IDEAHUB S3 IHS3-75A écran collaboratif 75"	55151286	643449
IDEAHUB S3 IHS3-86A écran collaboratif 86"	55151287	643450

ACCESSOIRES POUR IDEAHUB

	RÉF. HUAWEI	RÉF.
OPS Core i5 pour IdeaHub	-	641484
OPS core i7 pour IdeaHub	-	642239
Support à roulettes pour IdeaHub	55150652	101020
Support mural pour IdeaHub	21155908	101033
Dongle sans fil USB-C 4K pour Ideahub	55150676	101031
Télécommande pour IdeaHub	06190001	101030
OPS i7	06190002	101027



Réf. 101020



Réf. 641484

Barre vidéo BOSE PROFESSIONAL



PÉRIPHÉRIQUES DE CONFÉRENCE

VB1



La barre de son Bose Professional Videobar VB1 est un périphérique de vidéoconférence USB tout-en-un garantissant un son et une image de haute qualité dans les toutes petites salles et les salles de taille moyenne jusqu'à 36 mètres carrés. Grâce à six microphones à lobes de directivité orientables, à une caméra Ultra HD 4K et au son exclusif, la barre de son Videobar VB1 vous permet de mieux collaborer et d'accroître votre productivité. 6 microphones à lobes de directivité orientables rendent les conversations plus naturelles en se focalisant activement sur les voix. Les zones d'exclusion aident à réduire les bruits parasites et l'égalisation automatique offre un son optimisé à tous les participants



	RÉF BOSE PROFESSIONAL	RÉF.
VB1	842415-2110	752270

VB-S



Bénéficiez de la performance BOSE PROFESSIONAL lors de chaque réunion. Qualité sonore emblématique Bose Professional, basée sur un système de quatre microphones à lobes de directivité orientables, qui rendent la conversation plus naturelle en se concentrant activement sur les voix, avec des zones d'exclusion aidant à réduire les bruits parasites, et une fonction d'égalisation automatique assurant un son optimisé pour tous les participants. La caméra 4K ultra-HD pourvue d'un zoom numérique 5x offre un large champ de vision, pour aider les participants à se connecter visuellement de façon plus efficace. Deux modes de cadrage automatique : le mode groupe cible tous les participants dans la salle pour s'assurer que personne ne soit exclu de la conversation, le mode individuel cadre et suit de façon dynamique un seul participant.



	RÉF BOSE PROFESSIONAL	RÉF.
VB-S	868751-2110	752828

Installation et équipement multimédia

SOLUTION ES1 CEILING SOLUTION AVEC SENNHEISER

Libérez l'espace pour faciliter la collaboration



Membres de la famille de produits The Sound of Work, les solutions Bose Professional Ceiling Audio sont des systèmes de conférence complets pour salles de réunion totalement intégrées. Elles associent les performances de pointe des enceintes Bose Professional et du microphone de plafond Sennheiser TeamConnect Ceiling 2. Elles intègrent également un amplificateur et un DSP Bose Professional pour offrir une expérience de réunion simplifiée, qui favorise la productivité. Il s'agit de solutions audio complètes, qui permettent de déployer et de configurer rapidement les composants électroniques afin de réduire le temps d'installation.



SENNHEISER

	COULEUR	RÉF.
EdgeMax EM180	-	750569
Sennheiser TeamConnect Ceiling 2	Blanc	740014
Sennheiser TeamConnect Ceiling 2	Noir	740054
Processeur ControlSpace EX-440C	-	773768
Amplificateur PowerSpace P2600A	-	792279

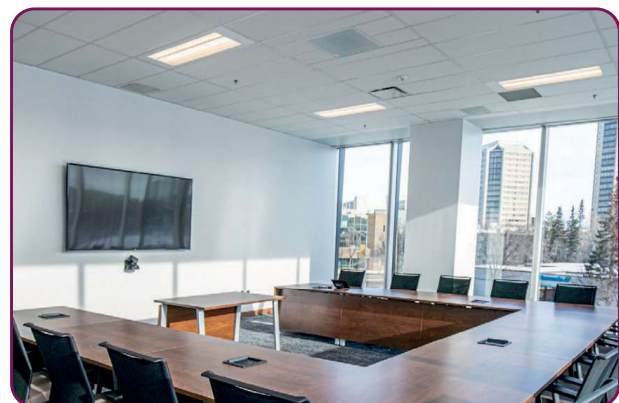

ACCESSOIRES

Kit de fixation d'écran pour VB1 et VB-S

- Compatible avec des écrans de 107 à 215 cm
- Inclinaison : -20° à 5°



	RÉF.
Kit de fixation d'écran	752829

Matrices audiovisuelles

Système matriciel modulaire

Ce châssis permet de définir de manière évolutive et facile un système matriciel audio-vidéo multiformat grâce à un système de cartes enfichables jusqu'à 32 sources et 32 écrans.

- Signaux d'entrée : VGA, DVI, HDMI®, HDBaseT
- Signaux de sortie : DVI, HDMI®, HDBaseT
- Fonction mur d'images
- Jusqu'à 4 cartes en entrée et 4 en sortie comportant 4 ports chacune

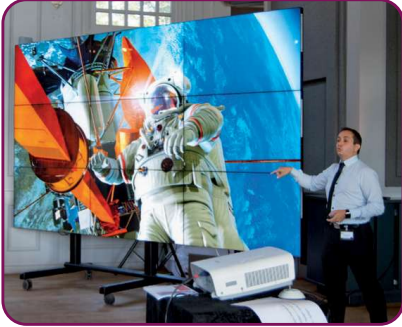

+ Jusqu'à 32 sources et 32 entrées de connectiques différentes !



	RÉF ATEN	RÉF.
Châssis modulaire 16x16	VM1600A	050052
Châssis modulaire 32x32	VM3250A	050806
Carte 4 entrées VGA	VM7104	050061
Carte 4 entrées HDBaseT	VM7514	050062
Carte 4 sorties HDBaseT	VM8514	050063
Carte 4 entrées HDMI*	VM7804	050053
Carte 4 entrées DVI	VM7604	050054
Carte 4 sorties HDMI*	VM8804	050058
Carte 4 sorties DVI	VM8604	050059
Carte 4 entrées HDMI* 4K	VM7824	050066
Carte 4 entrées 10G	VM7584K1	050067
Carte 4 sorties HDMI* 4K	VM2824	049099
Carte 4 sorties 10G	VM8584K1	049098

Consultez-nous

VUE AVANT



Réf. 050052

VUE ARRIÈRE ÉQUIPÉE



Réf. 050053

VUE ARRIÈRE NON ÉQUIPÉE



Réf. 050058

VUE ARRIÈRE ÉQUIPÉE



Réf. 050067



Matrice VGA et HDMI®

- Réf. 052013 et Réf. 052007 : matrices upscales avec fonction mur d'images



VUE AVANT



VUE AVANT



VUE ARRIÈRE



Réf. 957430

VUE ARRIÈRE



Réf. 052013



	NOMBRE D'ENTRÉES	NOMBRE DE SORTIES	RÉSOLUTION (PIXELS)	TYPE DE COMMUNICATION	RÉF ATEN	RÉF.
Connexion VGA + audio	2	2	1920 x 1440	Bouton poussoir	VS0202	052001
Connexion et scaling HDMI* High Speed	4	4	1080p	Bouton poussoir, télécommande, RS-232	VM5404H	052013
Connexion et scaling HDMI* High Speed	8	8	1080p	Bouton poussoir, télécommande, RS-232	VM5808HA	052054
HDMI* 2.0 scaling et mur d'images HDMI*	4	4	4K + 3D	Bouton poussoir, télécommande, RS-232, RJ45	VM6404HB	052015
HDMI* 2.0 10.2Gbps	2	2	3840x2160	Bouton poussoir, télécommande RS-232	VM0202H	052019
HDMI* 2.0 10.2Gbps	4	4	4096x2160	Bouton poussoir, télécommande RS-232	VM0404HA	957430
HDMI* 2.0 18Gbps	4	4	3840x2160	Bouton poussoir, télécommande RS-232	VM0404HB	250111
HDMI* 2.0 18Gbps	8	8	3840x2160	Bouton poussoir, télécommande RS-232	VM0808HB	250112
Scaling et mur d'images DVI	4	4	1920 x 1200	Bouton poussoir, télécommande, RS-232, RJ45	VM5404D	052016

Matrices et extendeurs audiovisuels Altimum



Matrice HDMI® 4x2 - 4K Seamless Multiview Capture USB

- Matrice HDMI® 2.0 avec port de capture USB avec UVC/UAC
- Entrées : 4 x HDMI®, 1 x hôte USB 3.2 Gen 1
 - Sorties : 4 x boucle HDMI™, 2 x HDMI®, 1 x S/PDIF, 1 x Ligne 4K@60Hz 4:4:4 max, HDCP 2.2 et HDCP 1.x USB 3.2 Gen 1 jusqu'à 5 Gbit/s
 - Commutation seamless 4x2 (écran unique) ou rapide (multivue)
 - Capture vidéo 4K via USB 3.2 Gen 1 avec UVC/UAC
 - Multi-vues : Auto/Single/PIP/PBP/Triple/Quad et perso.
 - Pass-through HDR10, HDR10+, HLG et Dolby Vision
 - Supporte conversion HDR en SDR
 - Contrôle via façade, télécommande, RS-232, TCP/IP, GUI

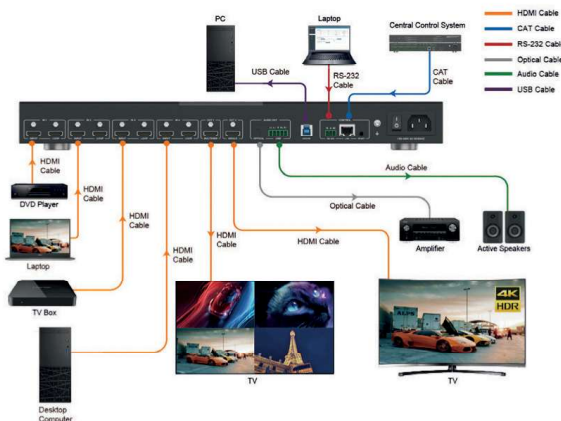

	RÉF. ALTIMUM	RÉF.
Matrice HDMI 4x2 - 4K Seamless Multiview Capture USB	MAT.HDMI42MVUC	643550

Extendeur HDBaseT USB-CTM/HDMI® 4K@60Hz 4:4:4

Ce kit extendeur HDMI® 18 Gbit/s peut étendre le signal vidéo/audio haute définition, RS-232, IR bidirectionnel, et la distance peut atteindre 150 mètres entre l'émetteur et le récepteur via un seul câble CAT. Il prend en charge une résolution jusqu'à 4K2K à 60 Hz 4:4:4, 18 Gbit/s et HDCP 2.2. Une sortie Loop HDMI® est disponible pour la sortie. L'extendeur prend également en charge l'audio désempenné pour la sortie audio L/R. De plus, il est équipé d'un pass-through IR bidirectionnel qui permet le contrôle de la source et de l'affichage. Ce kit comprend deux unités : une unité émettrice et une unité réceptrice. L'unité émettrice est chargée de capturer le signal d'entrée HDMI® et de transporter le signal via un câble CAT. 5e/6 économique, ainsi que de transmettre/émettre des signaux de contrôle IR. L'unité de réception est chargée de la réception du signal HDMI® et de la transmission/émission du signal de commande IR.

- Jusqu'à 150 mètres en utilisant un câble CAT. 6A
- Deux entrées USB-CTM et HDMI® prenant en charge le mode de commutation automatique ou manuel
- Compatible HDMI® 2.0b, HDCP 2.2
- 4K2K à 60 Hz non compressé avec RVB/YCBCR 4:4:4 24 bits sur CATX
- HDR, HDR10, HDR10+, Dolby Vision Pass through
- Prend en charge LPCM 7.1CH, Dolby TrueHD et DTS-HD Master Audio

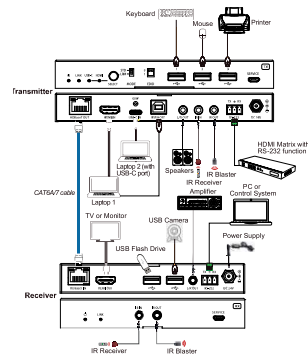

	RÉF. ALTIMUM	RÉF.
Extendeur HDBaseT USB-CTM/HDMI® 4K@60Hz 4:4:4	TP100U-H2	640478

Extendeur HDBaseT 4K@60Hz 4:4:4 - 150 m

Ce kit extendeur HDMI® 18 Gbit/s peut étendre le signal vidéo/audio haute définition, RS-232, IR bidirectionnel, et la distance peut atteindre 150 mètres entre l'émetteur et le récepteur via un seul câble CatX. Il prend en charge une résolution jusqu'à 4K2K à 60 Hz 4:4:4, 18 Gbit/s et HDCP 2.2. L'émetteur est équipé d'une sortie HDMI® Loop. L'extendeur prend également en charge l'audio désempenné pour la sortie audio L/R. De plus, il est équipé d'un pass-through IR bidirectionnel qui permet le contrôle de la source et de l'affichage. Ce kit comprend deux unités : une unité émettrice et une unité réceptrice. L'unité émettrice est chargée de capturer le signal d'entrée HDMI® et de transporter le signal via un câble CAT. 5e/6 économique, ainsi que de transmettre/émettre des signaux de contrôle IR. L'unité de réception est chargée de la réception du signal HDMI® et de la transmission/émission du signal de commande IR.

- Conforme HDCP 2.2 / HDCP 1.4 et DVI 1.0
- Prise en charge d'une bande passante vidéo de 18 Gbit/s
- Distance de transmission étendue maximale via un seul câble CAT. 5e/6
- 120 mètres pour le signal 4K2K
- 150 mètres pour le signal 1080P

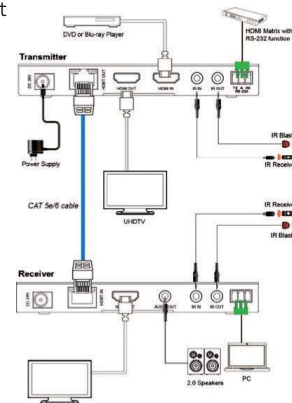

	RÉF. ALTIMUM	RÉF.
Extendeur HDBaseT 4K@60Hz 4:4:4	TP100P-H2	414100

Installation et équipement multimédia

Matrices audiovisuelles et solutions Dante Altimum



Matrice HDMI® 4X4 - 4K@60Hz 4:4:4

Matrice avec fonction de matricage audio, qui comprend 4 entrées HDMI® pour 4 sorties HDMI®, toutes les sorties permettent de scaler ou down-scaler, et permettent le Multi-View. Elle dispose également de 4 sorties SPDIF et 4 sorties audio analogiques pour le matricage audio. Cette matrice compacte supporte une résolution max de 4K/60 4:4:4, HDR, HDCP2.3. L'audio peut être désembeddé indépendamment de l'entrée comme de la sortie. Les sorties HDMI® permettent d'alimenter en 2.5 W (AoC).



- HDMI® 2.0b, conforme HDCP 2.2
- Jusqu'à 4K2K à 60 Hz avec 24 bits RVB/YCBCR 4:4:4
- Commutation transparente, mur vidéo et Multiview
- Mise à l'échelle vidéo intégrée vers le haut/bas
- Le mur vidéo prend en charge la compensation du cadre
- Déclinable en 8x8



	RÉF. ALTIMIUM	RÉF.
Matrice HDMI® 4X4 - 4K@60Hz 4:4:4	MAT.HDMI44H2-4K V2	414140

Sélecteur scaler Dante 4K@60Hz 4:4:4

Ce sélecteur de présentation 5x1 seamless comprend 3 entrées HDMI®, 2 entrées USB-C™ (DP Alt mode, USB 2.0, 100M Ethernet et charge 60W), 1 sortie HDMI® mirrorée HDBT. Le port HDBT prend en charge l'alimentation PoE standard et étend un signal 4K 4:4:4 non compressé jusqu'à une distance de 70 mètres (@30Hz) ou 40m (@60Hz) via un seul câble CAT.6A (F/FTP) type CORALTA6A alimentation PoC.



- HDMI® 2.0b, HDCP 2.2, jusqu'à 4K60@4:4:4
- 3 entrées HDMI®, 2 entrées USB-C™
- Hub USB 2.0 et KVM
- Mode alternatif USB-C™ avec AV, USB 2.0, Ethernet 100 M et charge 60 W
- Commutation seamless manuelle ou automatique
- Modes d'affichage plein écran/PIP/PAP/Quad-view/Configurable
- Sorties mirrorées HDMI® et HDBaseT 3.0 (PoE 70 m)
- Entrée/sortie audio Dante 2x2 (dante logo registered)



	RÉF. ALTIMIUM	RÉF.
Sélecteur scaler Dante 4K@60Hz 4:4:4	SCA51U-DA	414133

Encodeur/décodeur DANTE

Encodeurs/décodeurs audio analogique Dante 2 canaux. Ils supportent des signaux asymétriques ou symétriques. Allant de 44.1KHz à 96KHz en 24 bit. La Réf. 414170 permet de capter le son depuis une source USB ; un ordinateur par exemple.

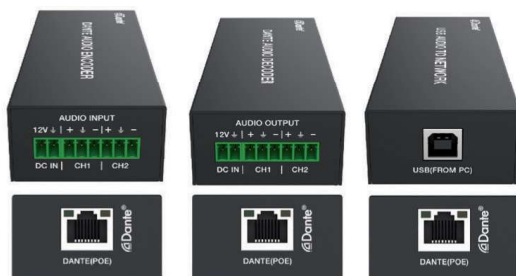

	RÉF.
Encodeur Dante 2 ch analogiques	414169
Décodeur Dante 2 ch analogiques	414168
Encodeur / décodeur Dante USB PoE	414170

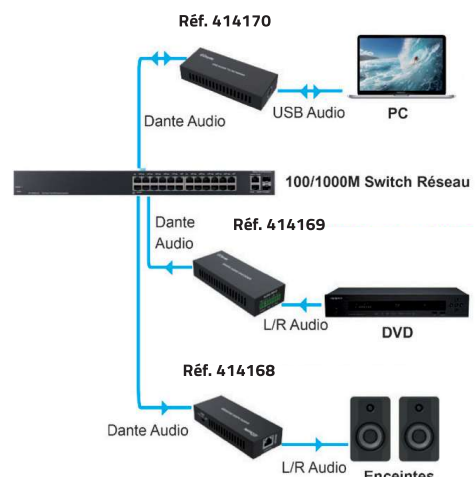

Duplicateurs HDMI® et DisplayPort

Duplicateurs HDMI® Full HD

Splitters HDMI 1.4 en 2 à 16 ports supportant une résolution de 1080p@60Hz ou (4K@30Hz) avec EDID



Réf. 052044



Réf. 642388



Réf. 052047

SORTIES	BANDE PASSANTE	RÉF.
2	8.91 Gbps	052044
4	8.91 Gbps	642388
16	8.91 Gbps	052047

Duplicateurs HDMI® 2.0 avec prise en charge HDR

A



B



C



	SORTIES	BANDE PASSANTE	RÉSOLUTION	SIGNAL	MATÉRIAU	ALIMENTATION	RÉF.
A	2 HDMI*	600 MHz	4K	4 : 4 : 4 @ 60 Hz	Métal	Transformateur fourni	052036
B	4 HDMI*	600 MHz	4K	4 : 4 : 4 @ 60 Hz	Métal	Transformateur fourni	052037
C	8 HDMI*	600 MHz	4K	4 : 4 : 4 @ 60 Hz	Métal	Transformateur fourni	052034

Splitters HDMI® 4K 2 à 4 ports

Splitters HDMI 2.0 en 2 ou 4 ports supportant une résolution de 4K @ 60Hz .



Réf. 051157



Réf. 765411



Réf. 051173



	NB DE PORTS	ECHANTILLONNAGE	RÉF.
ATEN VS182A	2	4 : 2 : 0	051157
ATEN VS184A	4	4 : 2 : 0	051166
ATEN VS 182B	2	4 : 4 : 4	051178
ATEN VS184B	4	4 : 4 : 4	765411
V50108HB	8 HDMI*	4 : 4 : 4 @ 60 Hz	051173
V50110HA	10	4 : 2 : 0 @ 60 Hz	250119



Réf. 250119

Hub DisplayPort 2 et 4 ports

- Bande passante : HBR2
- Résolution : 4096 x 2160
- Matériau : métal
- Alimentation : Transformateur fourni



Réf. 250205



Réf. 250215



	SORTIES	RÉF.
VS192	2	250205
VS194	4	250215

Hub DisplayPort 2 écrans

- Bande passante : HBR2
- Résolution : 4096 x 2160
- Support de l'audio : oui
- Matériau : métal
- Alimentation : USB



	SORTIES	RÉF.
	2	250201

Installation et équipement multimédia

Convertisseurs et commutateurs audiovisuels

Convertisseurs HDMI® vers vidéo



	ECRAN	LONGUEUR	RÉSOLUTION	MATÉRIAU	AUDIO	RÉF.
A Convertisseur HDMI*	VGA	23 cm	Full HD / 1600 x 1200	Plastique	Non	643504
B Convertisseur HDMI*	VGA	15 cm	Full HD / 1600 x 1200	Plastique	Oui (Jack 3.5 mm)	051248
C Convertisseur VGA	HDMI*	17 cm	Full HD / 1600 x 1200	Plastique	Oui (Jack 3.5 mm)	644351
D Convertisseur HDMI*	VGA	17 cm	Full HD / 1600 x 1200	Plastique	Oui (Jack 3.5 mm)	051224

Convertisseur DVI-D vers VGA

NEW

Equipé d'un câble souple de 15 cm, il permet ainsi d'éviter les tensions sur les connecteurs et les faux-contacts.

- Résolution : 1920 x 1200



	RÉF.
Convertisseur DVI-D vers VGA	644045

Amplificateur de signal

Boostez votre signal VGA ou HDMI® !

- Connectique : HDMI®
- Résolution : 4K x 2K
- Distance : 40,0 m



ATEN

	RÉF.
Amplificateur de signal HDMI*	050223

Commutateurs HDMI® 3 à 8 ports

Ces commutateurs permettent de relier de 4 à 8 appareils HDMI® sur un seul afficheur (écran LCD, vidéoprojecteur...) et de commuter d'une source à l'autre automatiquement

ATEN

	ENTRÉES	RÉSOLUTION	RÉF.
ATEN VS381C	3	4K	049996
ATEN VS481C	4	4K	050071
ATEN VS0801H	8	1080p	051981
ATEN VS0801HB	8	4K	049994



Réf. 050071



Réf. 049994

Commutateur HDMI® 2.0

Switchs HDMI en 3 ou 5 ports supportant une résolution de 4K@60Hz grâce à une bande passante de 18Gbps

ENTRÉES	RÉSOLUTION	RÉF.
3	4K @ 60Hz	050178
5	4K @ 60Hz	050179



Réf. 050178



Réf. 050179

Solutions audio et visioconférence SENNHEISER



MICRO PLAFOND

Équipement pour moyennes salles (jusqu'à 50m²)



TeamConnect Ceiling Medium

- Microphone de plafond pour audioconférence, adapté pour les moyennes salles de réunion.
- Capte automatiquement la voix des participants sans micro de table
- Son clair et professionnel : réduit les bruits parasites
- Installation discrète et flexible



	COULEUR	RÉF.
TeamConnect Ceiling Medium	Noir	740028
TeamConnect Ceiling Medium	Blanc	740029
LES ACCESSOIRES		
Plaque frontale de rechange	Noir	644171
Plaque frontale de rechange	Blanc	644164
Boîtier design pour TeamConnect Ceiling Medium	Noir	644167
Boîtier design pour TeamConnect Ceiling Medium	Blanc	644166
Kit de suspension de microphone pour installation sur plafonds hauts		644168

Équipement pour grandes salles (jusqu'à 80m²)



TeamConnect Ceiling 2

- Micro plafonnier à formation de faisceaux avec sorties audio
- Adapté aux grandes salles de réunion et aux espaces de conférence ou de collaboration
- Captation : paramétrage d'une zone prioritaire + 5 zones d'exclusion
- Forme carrée pour se fondre élégamment dans l'esthétique
- Existe aussi en 60x60



	COULEUR	RÉF.
TeamConnect Ceiling 2	Noir	740054
TeamConnect Ceiling 2	Blanc	740014
LES ACCESSOIRES		
Kit de fixation VESA pour Ceiling Micro		644172
Support de suspension de montage pour plafond		644174
Kit de suspension au plafond pour TeamConnect Ceiling 2		752050
Équerres de montage pour TeamConnect Ceiling 2		644173

BARRES VIDÉO

Équipement pour petites salles



TC BAR S EU

- Caméra UHD 4K avec zoom numérique x3
- Portée des micros : 3.5 mètres
- Jusqu'à 6 participants
- Evolutivité : E/S DANTE



	RÉF.
TC BAR S EU	643770
LES ACCESSOIRES	
Kit de montage pour TC Bar S pour montage mural, sur table, autoportant ou inclinable	644179
Kit de fixation VESA pour Ceiling Micro	644172
Télécommande pour TC Bar S/M	644176

Équipement pour moyennes salles



TC BAR M EU

- Caméra UHD 4K intelligente avec cadrages automatiques
- Portée des micros : 5 mètres
- Réduction des bruits ambiants
- Jusqu'à 10 participants
- Evolutivité : E/S DANTE



	RÉF.
TC BAR M EU	643769
LES ACCESSOIRES	
Kit de montage pour TC Bar M pour montage mural, sur table, autoportant ou inclinable	644178
Kit de montage VESA pour TC Bar S/M (jeu de vis M6 et M8)	643933
Télécommande pour TC Bar S/M	644176
Câble USB pour TC Bar S/M 3 mètres	644177

SOLUTIONS DE MICROPHONES SANS FIL : SPEECHLINE

Micro main sans fil

SL HANDHELD 865 DW-3-EU



- Type d'émetteur : Emetteur à main
- Directivité : Supercardioïde
- Type de capsule : Condensateur
- Batterie incluse : non
- Bande de fréquences : 1880 MHz – 1900 MHz



	RÉF.
SL HANDHELD 865 DW-3-EU	740024

Micro de table à effet de surface

114-S DW

SL BOUNDARY 114-S DW-3 B

- Adapté pour la transmission de la voix dans les salles de conférence
- Recharge sans fil par induction
- Surveillance et contrôle à distance



	RÉF.
SL BOUNDARY 114-S DW-3 B	740026

Microphone col de cygne MEG 14-40*



MEG 14-40 B

- Type de microphone : Cardioïde
- Réponse en fréquence : 50-20 000 Hz
- Possède une capsule microphone Sennheiser KE 10
- Design profilé pour une intégration sans soudure
- Connecteur de microphone : XLR3M



	RÉF.
MEG 14-40 B	743927

*Ajout possible du socle de table sans fil XLR3F SL TABLESTAND 133-S DW-3 B : Réf. 642371

Solutions audio et visioconférence SENNHEISER



MICROS SUR BASE D'EMETTEURS DE POCHE

Émetteur de poche pour gamme Speechline

- Conçu pour la transmission de la parole et s'utilise avec tous les micros serre-tête ou cravate
- Autonomie jusqu'à 15h
- Batterie BA30 incluse
- Plage de fréquences : 1880-1900 MHz
- Prise mini-jack 3,5 pour micro cravate ou serre-tête



	RÉF.
SL BODYPACK DW-3-EU	740025

Kit émetteur de poche SpeechLine Digital Wireless avec micro serre-tête

- Micro serre-tête SL
- SL Bodypack DW (émetteur sans fil)



	RÉF.
SL BODYPACK - HM 1 KIT DW-3	644183

Kit émetteur de poche SpeechLine Digital Wireless avec mini micro-cravate

- Mini micro-cravate MKE 2 omnidirectionnel
- SL Bodypack DW (émetteur sans fil)



	RÉF.
SL BODYPACK - MKE 2 KIT DW-3	644181

ACCESSOIRES

Double chargeur pour BA10 et BA30

- Livré avec alimentation NT 12-4C



	RÉF.
CHG 2 EU	743920

Chargeur à induction

- Double chargeur pour SL TABLESTAND sans fil
- Norme Qi
- Livré avec bloc d'alimentation



	RÉF.
CHG 2W	743933

Batterie rechargeable BA10 pour micro main

- Fonctionnant jusqu'à 15 heures
- Tension de sortie 3.6V
- Capacité de 2200mAh



	RÉF.
BA10	743907

Batterie rechargeable BA30 pour micro body pack

- Fonctionnant jusqu'à 15 heures
- Tension de sortie 3.6V
- Capacité de 2200mAh



	RÉF.
BA30	644192

Récepteur numérique rackable mono canal EW-D

- Comprend le kit de rackage
- Gamme de fréquences : R1-6 (520 - 576 MHz)



	RÉF.
EW-D EM (R1-6)	587035

Capsule micro interchangeable

- Tête de microphone pour micro sans fil interchangeable



	RÉF.
MMD 835-1 BK	644184
MMD 935-1 BK	644185

Micro casque serre-tête



	RÉF.
Micro casque HEADMIC 4 (SILVER EW)	644186
Micro casque HSP 4 (BLACK 3-PIN)	644188
Micro casque HM 200 (SILVER 3-PIN)	644190

Micro col de cygne

- Micro col de cygne filaire
- Utilisé en installation fixe
- Une orientation facile du micro
- Exemples d'utilisation : conférences, amphithéâtres, églises...



	RÉF.
MEG 14-40 B	743927

Micro cravate

- Micro cravate omnidirectionnel : MKE 2 (BLACK EW)
- Micro cravate cardioïde MKE 40 (BLACK EW)



	RÉF.
MKE 2 (BLACK EW)	587413
MKE 40 (BLACK EW))	587419

Sonorisation Bose Professional



PRODUITS PORTABLES

S1 Pro +

Donnez une dimension professionnelle partout où vous voulez diffuser du son. Polyvalente, portable et puissante, l'enceinte sans fil S1 Pro+ vous sera indispensable pour donner le rythme dans votre jardin, au bar, au parc ou pour tout autre rassemblement plus important. Diffusez votre playlist et branchez un micro ou votre instrument préféré.

- Type d'enceinte : portable
- Unique/paire
- Puissance : 150 W
- Max SPL : 103 dB
- Intérieur/extérieur : intérieur
- Poids par enceinte (kg) : 6,5

	BLANC	NOIR
S1 Pro +	-	753389
ACCESSOIRES		
Housse de protection S1 Pro+,	753323	753316
Émetteur-récepteur sans fil Mic/Line Bose S1 Pro+		753333
Émetteur-récepteur sans fil Mic/Line Bose S1 Pro+ - XLR		753388
Trépied pour enceinte BOSE S1/S1 PRO+, Charge maximum supportée : 50 kg, Réglable en hauteur : de 1060 à 1920 mm		903118



Réf. 753389



Réf. 753316



Réf. 753388



Réf. 753333



Réf. 903118

L1 Pro 8

Le L1 PRO8 se manipule facilement et se configure rapidement. Il offre une couverture étendue avec un système Line Array de 8 transducteurs 2" à aimant néodyme articulés et disposés en C. Ce système offre une couverture horizontale à 180° avec une large dispersion verticale, qui permet au public de vous entendre clairement qu'il soit assis ou debout, ou même au fond des salles de petite et moyenne taille, comme les cafés ou les pubs.

- Type d'enceinte : Autoportant
- Unique
- Puissance RMS : 300 W
- Puissance de pointe : 240 W
- Max SPL : 118 dB
- Intérieur/extérieur : intérieur
- Poids par enceinte (kg) : 18
- Couleur : noir



L1 Pro16

Le L1 Pro16 est un système Line Array simplifié produisant une forte pression acoustique et une réponse étendue dans les basses fréquences. Il offre une couverture polyvalente avec un système Line Array de 16 transducteurs 2" à aimant néodyme articulés disposés en J. Ce système permet une couverture horizontale à 180°, un contrôle vertical poussé en haut, une large dispersion en bas pour que le public profite d'une couverture sonore sans égale, que le système soit installé au sol ou sur une scène surélevée, même au fond des salles de taille moyenne et de grande taille.

- Type d'enceinte : Autoportant
- Unique
- Puissance : 1250 dB
- Puissance : 1000 W
- Max SPL : 124 dB
- Intérieur/extérieur : intérieur
- Poids par enceinte (kg) : 24,8
- Couleur : noir



	RÉF.
L1 Pro 8	760321
Sacoche pour système L1 Pro8	773849

	RÉF.
L1 Pro16	760379
Sacoche pour système L1 Pro16	773851

AMPLIFICATEURS

Découvrez la nouvelle gamme Veritas de Bose Professional, incluant le Veritas 1100BH Smart Mixer Amplifier et ses modèles associés. Conçue pour une sonorisation professionnelle simple à installer, elle s'adapte parfaitement aux restaurants, commerces, bureaux, clubs et espaces d'accueil



	PUISSANCE	RÉPONSE EN FRÉQUENCE	NOMBRE DE CANAUX	ENTRÉES AUDIO	TRAITEMENT AUDIO	TYPE DE SORTIE	FORMAT	RÉF.
Veritas 1100BH 230V EU	1 x 100W	70 Hz – 18 kHz	1 canal amplifié	1 Micro + ligne (XLR / jack / RCA)	DSP intégré (24 bits / 48 kHz)	ligne 70V / 100V	1/2 Rack	642892
Veritas 2160BH 230V EU	2 x 160 W	20 Hz – 20 kHz	2 canaux amplifiés	1 Micro + lignes (RCA + Euroblock)	DSP intégré (24 bits / 48 kHz)	ligne 70V / 100V	1U	642895
Veritas 2160BL 230V EU	2 x 160 W	20 Hz – 20 kHz	2 canaux amplifiés	4 lignes + 1 micro/ligne (RCA/ Euroblock)	DSP intégré (48 kHz / 24 bits)	4 Ω / 8 Ω	1U	642894
Veritas 250BL 230V EU	2 x 50 W à 4 Ω 2 x 25 W à 8 Ω"	40 Hz – 18 kHz	2 canaux amplifiés	4 lignes + 1 micro/ligne (RCA/ Euroblock)	DSP intégré (48 kHz / 24 bits)	4 Ω / 8 Ω	1/2 Rack	642893
PowerSpace P4300A	4 x 300 W	20 Hz – 20 kHz	4 canaux amplifiées	4 analogiques + 8 numériques AmpLink (RJ-45)	DSP intégré : Non	4-8 Ω ou 70/100V	1U	791625
PowerSpace P2600A	2 x 600 W	20 Hz – 20 kHz	2 canaux amplifiés	2 analogiques + 8 numériques AmpLink (RJ-45)	DSP intégré : Non	4-8 Ω ou 70/100V	1U	792279
PowerSpace P21000A	2 x 1000 W	20 Hz – 20 kHz	2 canaux amplifiés	2 analogiques + 8 numériques AmpLink (RJ-45)	DSP intégré : Non	4-8 Ω ou 70/100V	1U	772569
PowerSpace P4150+	4 x 150 W	20 Hz – 20 kHz	4 canaux amplifiées	4 symétriques + 2 asymétriques (Euroblock et RCA)	DSP intégré (24 bits / 48 kHz)	4-8 Ω ou 70/100V	1U	793084

Sonorisation BOSE Professional



ENCEINTE FREESPACE POUR ENVIRONNEMENTS EXTÉRIEURS / PAYSAGERS

FreeSpace 360P Series II



Système audio professionnel à diffusion omnidirectionnelle (360°), offrant un son uniforme et immersif sur de larges espaces.

Idéal pour musique d'ambiance, annonces et audio principal dans des centres commerciaux, des terrasses de restaurant, des complexes hôteliers ou parcs à thèmes.

Grâce à sa technologie avancée de dispersion, chaque zone bénéficie d'un son clair et équilibré, sans points morts ni zones trop fortes.



	TYPÉ D'ENCEINTE	UNIQUE/ PAIRE	PUISSANCE	MAX SPL	INTÉRIEUR/ EXTÉRIEUR	VERT
FreeSpace 360P Series II system	Surface	Unique	80W	100 db	Extérieur	700107

ENCEINTES FREESPACE

Enceintes FS4SE

Enceintes à monter en surface destinées aux installations audio professionnelles. Elles sont conçues pour diffuser un son de haute qualité aussi bien sur de la musique d'ambiance que pour les annonces vocales.

Exemples de lieux d'utilisation : magasins, restaurants, cafés, hôtels, bureaux ou espaces semi-extérieurs (pergolas...)

- Type d'enceinte : surface
- Unique /Paire : paire
- Puissance : 40 dB
- Max SPL : 106 dB
- Intérieur/extérieur



	BLANC	NOIR
Enceintes FS4SE	641087	641119

Enceintes FS2SE

Enceintes compactes et robustes à monter en surface, idéales pour installations commerciales et sonorisation d'ambiance. Offre un son clair et homogène. Design moderne en noir ou blanc, durable et facile à intégrer en intérieur comme en extérieur.

Exemples de lieux d'utilisation : Restaurants/café, boutiques/commerces, halls d'accueil, salles de réunion ou terrasses couvertes.

- Type d'enceinte : surface
- Unique /Paire : paire
- Puissance : 16 dB
- Max SPL : 87 dB
- Intérieur/extérieur



	BLANC	NOIR
Enceintes FS2SE	641116	641115

Enceintes FS2P

Enceintes professionnelles suspendues conçues pour offrir une sonorisation de qualité dans les environnements commerciaux et publics. Grâce à leur format compact et à leur dispersion équilibrée, elles assurent une couverture sonore homogène pour la musique d'ambiance et les annonces vocales dans les espaces intérieurs.

Exemples de lieux d'utilisation : Bureaux/open spaces, halls d'accueil/salles d'attente, cafés, boutiques...

- Type d'enceinte : Suspendue
- Unique /Paire : paire
- Puissance : 16 dB
- Max SPL : 87 dB
- Intérieur



	BLANC	NOIR
Enceintes FS2P	641114	641113

Enceintes FS4CE

Les enceintes FS4CE sont des haut-parleurs encastrables conçus pour offrir une diffusion sonore discrète et efficace. Idéales pour une installation au plafond, elles s'intègrent facilement dans différents environnements, comme les habitations, les bureaux ou les espaces commerciaux. Grâce à leur conception compacte et leur finition soignée, elles restent presque invisibles tout en délivrant un son clair et équilibré. Les FS4CE sont particulièrement adaptées pour la diffusion de musique d'ambiance ou d'annonces, alliant performance acoustique et esthétique.

- Type d'enceinte : plafond
- Unique /Paire : paire
- Puissance : 40 dB
- Max SPL : 105 dB
- Intérieur/extérieur



	BLANC	NOIR
Enceintes FS4CE	641118	641117

Sonorisation Bose Professional



ENCEINTES DESIGNMAX

Enceintes1 DESIGNMAX LUNA (DML88P)



Enceinte suspendue haut de gamme pour plafonds ouverts, offrant un son puissant, clair et homogène avec une large couverture et un design élégant.

Exemples d'utilisation : restaurants, magasins, salles de sport et espaces design

- Type d'enceinte : Plafond/encastrable
- Unique/paire : paire
- Puissance : 60 W
- Max SPL : 105 dB
- Taille de l'enceinte : 5,25"
- Intérieur/extérieur : Intérieur



	BLANC	NOIR
Enceinte DESIGNMAX DML88P	643427	643425

Enceintes DM5SE

Enceinte murale polyvalente pour installations audio professionnelles, offrant un son clair, équilibré et puissant, avec une diffusion homogène pour musique d'ambiance et dynamique.

Exemples d'utilisation : Restaurants/bars, retail, hôtels, bureaux/salles de conférence.

- Type d'enceinte : surface
- Unique/paire : paire
- Puissance : 60 W
- Max SPL : 107 dB
- Intérieur/extérieur : intérieur



	BLANC	NOIR
Enceinte DESIGNMAX DM5SE	641102	641101

Enceintes DM3SE

Enceinte compacte et discrète pour petits espaces, offrant un son clair et équilibré, idéale pour musique d'ambiance et annonces.

Exemples d'utilisation : couloirs, petites boutiques, petits restaurants ou bureaux.

- Type d'enceinte : surface
- Unique/paire : paire
- Puissance : 60 W
- Max SPL : 107 dB
- Taille de l'enceinte : 3,5"
- Intérieur/extérieur : Intérieur/extérieur



	BLANC	NOIR
Enceinte DESIGNMAX DM3SE	641096	641095

Enceintes DM6SE

Enceinte murale puissante pour installations pro, offrant basses profondes et son clair et dynamique, idéale pour espaces moyens à grands avec diffusion homogène.

Exemples d'utilisation : restaurants, bars et commerces.

- Type d'enceinte : surface
- Unique/paire : paire
- Puissance : 125 W
- Max SPL : 110 dB
- Taille de l'enceinte : 6,5"
- Intérieur/extérieur : Intérieur/extérieur



	BLANC	NOIR
Enceinte DESIGNMAX DM6SE	641110	641108

Enceintes DM5C

Enceinte encastrable plafond, discrète, offrant un son clair et équilibré avec excellente intelligibilité et diffusion homogène, idéale pour ambiance et annonces.

Exemples d'utilisation : restaurants, hôtels, bureaux et commerces.

- Type d'enceinte : Plafond/encastrable
- Unique/paire : paire
- Puissance : 60 W
- Max SPL : 105 dB
- Taille de l'enceinte : 5,25"
- Intérieur/extérieur : Intérieur



	BLANC	NOIR
Enceinte DESIGNMAX DM5C	641098	641097

ENCEINTES EDGEMAX

Enceinte EDGEMAX EM90-LP/EM90

Enceintes plafond puissantes et discrètes, offrant un son précis et directionnel avec une couverture homogène et une excellente intelligibilité. Conçue pour les salles à plafond ou contraintes d'intégration.

Exemples d'utilisation : restaurants, hôtels, commerces et espaces publics nécessitant une diffusion discrète.

- Enceinte EDGEMAX EM90-LP : pour les plafonds peu profonds ou contraints

- Enceinte EDGEMAX EM90 : nécessite plus de profondeur de plafond



	RÉF.
Enceinte EDGEMAX EM90-LP	640060
Enceinte EDGEMAX EM90	772719

Enceinte EDGEMAX EM180-LP/EM180

- Enceinte EDGEMAX EM180-LP : pour les plafonds peu profonds ou contraints
 - Enceinte EDGEMAX EM180 : nécessite plus de profondeur de plafond

Exemples d'utilisation : restaurants, hôtels, commerces et espaces publics nécessitant une diffusion discrète



	RÉF.
Enceinte EDGEMAX EM180-LP	640897
Enceinte EDGEMAX EM180	750569

Sonorisation SONOS

SONOS

ENCEINTES TOUT-EN-UN

ERA 100

Une acoustique et connectivité nouvelle génération !

- Design élégant
- Entrée USB-CTM
- Poids (Kg) : 2.02
- Compatible avec Amazon music, Apple music, Spotify...



	BLANC	NOIR
ERA 100	600319	600318

ERA 100 SL

Remplit votre espace d'un son détaillé !

- Design élégant
- Commandes tactiles
- Résistant à l'humidité
- Entrée USB-CTM



	BLANC	NOIR
ERA 100 SL	644040	644035

ERA 100 PRO

La solution idéale pour votre projet !

- Design élégant
- DSP ajustable
- Installation POE/POE+ port RJ45
- Vendue par paire



	BLANC	NOIR
ERA 100 PRO	641531	641532

Supports d'enceintes ERA 100 PRO

La solution audio sécurisée pour tous vos projets

- Design épuré pour cacher les câbles en fonction de vos besoins
- Pivote à 360°
- Verrouillage facile et efficace
- Bague moletée permettant une articulation et un verrouillage sans outil.



	BLANC	NOIR
Supports d'enceintes ERA 100 PRO (paire)	641533	641534

ERA 300

MOINS ENERGIvore

Un design révolutionnaire pour une immersion dans l'audio spatial

- Idéale pour le home-cinéma en enceinte arrière
- Architecture qui permet de distribuer le son dans toute la pièce
- Entrée USB-CTM
- Poids (Kg) : 4.47
- Audio spatial avec le Dolby Atmos Music
- Compatible avec Amazon music, Apple music, Spotify...



	BLANC	NOIR
ERA 300	600321	600320

FIVE

Un son exceptionnel dans toute la pièce

- Idéale pour créer une expérience multiroom dans différentes pièces de votre maison
- Double orientation (horizontale, verticale)
- Entrée Jack 3,5mm
- Poids (Kg) : 6,3
- Compatible avec Amazon music, Apple music, Spotify...



	BLANC	NOIR
FIVE	600072	600071

ENCEINTES NOMADES

MOVE GEN 2

Des possibilités infinies !

- Entrée USB-CTM
- Autonomie batterie : environ 24h
- Poids (Kg) : 3
- Compatible avec Amazon music, Apple music, Spotify...

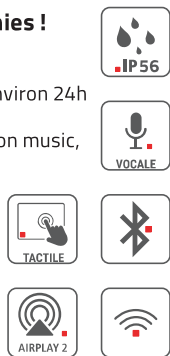

	BLANC	NOIR
MOVE GEN 2	600346	600347

SONOS PLAY

- Design élégant
- Commandes tactiles
- Autonomie allant jusqu'à 24h
- Résistant aux chocs
- Entrée Jack

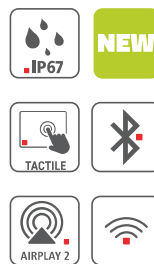

	BLANC	NOIR
SONOS PLAY	644042	644041

ROAM 2

Intelligente et tout-terrain !

- Position debout ou couchée
- Batterie longue durée (env 10h)
- Fonction «Sound Swap»
- Utilisation : intérieur/extérieur
- Facilement transportable (légère et compacte)
- Chargement avec câble USB-CTM (inclus)



	BLANC	NOIR
ROAM 2	600171	600170

Sonorisation SONOS

SONOS

BARRES DE SON HOME-CINÉMA

RAY

- Pour les petites et moyennes pièces
- Idéale pour les TV de 55"
- Très compacte
- Idéale pour un premier home-cinéma
- 4 hauts parleurs internes



	BLANC	NOIR
RAY	600257	600258

BEAM GEN 2

- Pour les moyennes et grandes pièces
- Idéale pour les TV de 65"
- Un son haute définition
- 5 hauts-parleurs internes
- Expérience 3D immersive du format Dolby Atmos



	BLANC	NOIR
BEAM GEN 2	600150	600151

ARC ULTRA

- Pour les grandes et très grandes pièces
- 14 haut-parleurs
- Un son digne d'une salle de cinéma
- Technologie Sound Motion
- Dolby Atmos audio spatial 9.1.4



	BLANC	NOIR
ARC ULTRA	641066	641065

ACCESSOIRES POUR BARRES DE SON

Support mural ARC ULTRA

Un support pour les 2 coloris !

- Fixe la Sonos ARC ULTRA au plus près du mur
- Support fait à partir de matériaux robustes et durables
- Facile à installer
- Poids de la fixation murale: 0,55 kg



RÉF. FOURNISSEUR	RÉF.
AR2WMWW1BLK	641069

Support mural BEAM GEN 2

- Fixe la Sonos BEAM GEN 2 au plus près du mur
- Hauteur : 31 mm / Largeur : 638 mm
- Profondeur : 121 mm
- Poids: 0,45 kg



COULEUR	RÉF. FOURNISSEUR	RÉF.
Blanc	BM1WMWW1	500025
Noir	BM1WMWW1BLK	500026

Support mural RAY

Gagnez de l'espace en installant votre barre de son au mur !

- Fixe la RAY au plus près du mur
- Installation sécurisée
- Elimine les vibrations et optimise l'expérience audio : 121 mm
- Poids: 0,27 kg



RÉF. FOURNISSEUR	RÉF.
RAYWMWW1BLK	600260

CAISSONS DE BASSES

SUB MINI

Le caisson d'entrée de gamme

- Idéal pour les pièces de petite à moyenne taille
- Plongez au cœur de l'action ou de la musique plus intensément
- Trueplay
- Woofers à annulation de force double



	BLANC	NOIR
SUB MINI	600264	600265

SUB GEN 4

La solution idéale pour votre projet

- Basses profondes et dynamiques
- Port Ethernet RJ45 (supprimer PoE et PoE +)
- Design iconique
- Associable aux enceintes audio tout en un et barres de son Sonos



	BLANC	NOIR
SUB GEN 4	641068	641067

LECTEURS RÉSEAU

PORT

Écoutez vos contenus dans toutes les pièces

Profitez de l'expérience Sonos sur votre système Hi-Fi ou votre lecteur CD



	RÉF.
PORT	500005

AMP

Alimentez vos enceintes passives, votre platine vinyle et créez la maison intelligente

- Dispose de boutons de contrôle du volume
- Amplificateur intégré
- Amplifie le home cinéma



	RÉF.
AMP	500003

Accessoires compatibles SONOS pour enceintes

ACCESSOIRES POUR ENCEINTES

Support mural pour ERA 100 / ERA 100 SL

Gagnez de la place en installant votre Sonos Era 100 où vous le souhaitez !

- Réduit les réverbérations acoustiques et minimise les vibrations
- Design élégant et discret qui permet d'accéder aux ports de connexion et aux boutons
- Poids : 0.35 kg
- Existe aussi par paire : Noir (Réf. 600328) et Blanc (Réf. 600327)



SONOS

COULEUR	RÉF. FOURNISSEUR	RÉF.
Blanc	E10MTWW1	600325
Noir	E10MTWW1BLK	600326

Support sur pied pour ERA 100 / ERA 100 SL

Élevez votre expérience sonore avec le support sur pied pour ERA 100 !

- Réduit les réverbérations acoustiques et minimise les vibrations
- Design élégant et discret qui permet d'accéder aux ports de connexion et aux boutons
- Poids : 4,55 kg
- Existe aussi par paire : Noir (Réf. 600339) et Blanc (Réf. 600338)



SONOS

COULEUR	RÉF. FOURNISSEUR	RÉF.
Blanc	E10FSWW1	600334
Noir	E10FSWW1BLK	600335

Kit installation ERA 100- ERA 100 PRO- ERA 100 SL

Simplifiez l'installation de vos enceintes

- Support adapté pour une installation murale et au plafond en intérieur
- Un même support pour les deux coloris !
- Facile à installer
- Compatible avec les ONE/ ONE SL



GINEOS®

	RÉF.
Kit installation ERA 100- ERA 100 PRO- ERA 100 SL	700155

Support mural pour ERA 300

Son de qualité et design discret !

- Réduit les réverbérations et minimise les vibrations
- Pivotement de l'articulation vers le haut/bas/gauche ou droite
- Couleur et finition assorties à l'enceinte
- Existe aussi par paire : Noir (Réf. 600333) et Blanc (Réf. 600332)



SONOS

COULEUR	RÉF. FOURNISSEUR	RÉF.
Blanc	E30MTWW1	600330
Noir	E30MTWW1BLK	600331

Support sur pied pour ERA 300

- Réduit les réverbérations et minimise les vibrations
- Permet d'accéder aux ports de connexion et aux boutons
- Socle est lesté pour plus de stabilité
- Existe aussi par paire : Noir (Réf. 600337) et Blanc (Réf. 600336)



SONOS

COULEUR	RÉF. FOURNISSEUR	RÉF.
Blanc	E30FSWW1	600336
Noir	E30FSWW1BLK	600337

Crochet mural pour Sonos Move1 et Move 2

Crochet mural pour Sonos Move1 et Move 2 Une installation sécurisée et pratique

- Crochet mural pour Sonos Move
- Matériaux : aluminium inoxydable (base), silicone (revêtement)
- Finition mate noir
- Poids net (en kg) : 0.5



SONOS

COULEUR	RÉF. FOURNISSEUR	RÉF.
Blanc	MVWHKWW1	600155
Noir	MVWHKWW1BLK	600156

dacomex

Support sur pied pour enceinte ERA 100 / ERA 100 SL



Design en bois élégant !

Le support s'intègre parfaitement au design élégant des enceintes Sonos Era 100 et Era 100 SL. Des patins en plastique et des pointes en acier sont inclus pour fixer le support d'enceinte sur des sols solides ou de la moquette.

- Dimensions : 280 x 241 x 777 mm
- Poids max supporté : 5 kg
- Matériau : acier, hêtre
- Gestion des câbles intégrée le long de la colonne



COULEUR	RÉF. DACOMEX	RÉF.
Blanc	S-E100-WW	968481
Noir	S-E100-WB	968480

Support sur pied pour enceinte ERA 100 / ERA 100 SL et ERA 300



Support d'enceinte réglable !

Le support s'intègre parfaitement au design élégant des enceintes Sonos Era 100, Era 100 SL et Era 300. La hauteur réglable permet de placer les enceintes à la hauteur d'écoute idéale.

- Dimensions : 300 x 300 x 682-1083 mm
- Hauteur réglable : de 682 à 1083 mm
- Poids max supporté : 5 kg
- Matériau : acier, plastique
- Gestion des câbles intégrée dans la colonne



COULEUR	RÉF. DACOMEX	RÉF.
Blanc	S-E100/300-W	640338
Noir	S-E100/300-B	968484

Support mural pour ERA 100 / ERA 100 SL



Profitez de performances audio n'importe où dans la pièce !

Ce support mural offre une expérience audio idéale depuis tous les coins de la pièce. Son réglage de l'angle d'inclinaison et de pivot offre aux utilisateurs un angle d'écoute optimal. Look homogène et sans encombrement qui se fond dans n'importe quel décor d'intérieur.

- Dimensions : 175 x 152 x 144 mm
- Inclinaison : 0/-18°
- Pivot : +/-45°
- Poids max supporté : 3 kg



COULEUR	RÉF. DACOMEX	RÉF.
Blanc	W-E100-W	968483
Noir	W-E100-B	968482

Solutions d'affichage et de collaboration sans fil

Transmetteur HDMI® sans fil 5GHz sur 50m

Ce kit constitué d'un dongle HDMI® et d'un récepteur équipé d'antennes amplifiées. Il permet la diffusion d'un signal audiovisuel Full HD sur un écran/projecteur en HDMI® ou VGA (+ audio jack) sans aucun driver ou application à installer. Sa longue portée sans fil permet une intégration au plus discret dans une salle de réunions.

- La diffusion peut aussi s'effectuer directement via la fonction Miracast, Airplay.
- Alimentation 5V 2A sur USB-A non fournie



	RÉF.
Transmetteur HDMI® sans fil 5GHz sur 50m	640200

Transmetteur USB-C™ sans fil

Ce kit constitué d'un dongle USB-C™ et d'un récepteur à brancher sur un afficheur (écran, projecteur...). Totalement plug'nplay il ne nécessite aucune manipulation pour l'appairage. Il permet la diffusion d'un signal audiovisuel sur un écran/projecteur en HDMI® Full HD depuis n'importe quel périphérique équipé d'une sortie Type-C™ (Windows, Android, iOS, MacOS).



	RÉF.
Transmetteur USB-C™ sans fil	640206

Extendeur HDMI® WiFi 100 m - 5G



Ce prolongateur sans fil est spécialement conçu pour transmettre de la vidéo et de l'audio haute définition au sein d'un même environnement. Il offre une compression vidéo H.265 de haute qualité, configurable et à faible bande passante.

- Compatible HDMI 1.4b, HDCP 1.4
- Jusqu'à 1 920 x 1 200 à 60 Hz avec RVB 24 bits 4:4:4
- Supporte la norme d'encodage/décodage H.265
- Point à point via Wi-Fi 5G jusqu'à 100 m (max, dans un environnement ouvert)
- Latence de bout en bout inférieure à 120 ms
- Contrôle IR unidirectionnel de RX à TX
- Conception compacte pour une installation facile et flexible



	RÉF. ALTIMIUM	RÉF.
Extendeur HDMI WiFi 100 m 5G	WFH140	414183

Récepteur audiovisuel sans fil sur HDMI®

Partagez le contenu de votre tablette, ordinateur portable, smartphone sur une télévision HD, un projecteur ou un moniteur avec ce transmetteur sans fil en Full HD ! Utilisez la fonction de connexion à un écran sans fil de votre périphérique pour reproduire ou étendre votre écran/bureau. Résolution maximale supportée : 1080p. Pour une utilisation plus exigeante nécessitant une réactivité parfaite, la Réf. 640207 est compatible avec un WiFi 5GHz



Réf. 640207



Réf. 640208

	RÉF.
Adaptateur d'affichage sans fil	640208
Adaptateur d'affichage sans fil Dual Band 2.4-5GHz	640207

Docking station avec récepteur audiovisuel sans fil sur HDMI®

Cette docking station HDMI et USB comprend un adaptateur d'affichage sans fil. Cet adaptateur sans fil peut être utilisé alternativement avec la sortie HDMI®.

La docking station comprend :

- 1 port HDMI® 4K@60Hz
- 2 ports USB-C™ 5Gbps
- un port USB-A 5Gbps
- un port PowerDelivery 100W USB-C™



	RÉF.
Docking station avec récepteur audiovisuel sans fil sur HDMI®	641731

Solution de présentation sans fil

L'Altium Alti-View Presenter AVP-140 est un système de présentation sans fil qui peut prendre en charge 4 écrans partagés simultanément. Il vise à remplacer le distributeur HDMI® traditionnel non seulement en réduisant le câblage et le coût, mais aussi en offrant des capacités de présentation et de collaboration plus puissantes.

- Prise en charge des dongles HDMI®/Type-C™/Stick-USB pour la connexion sans fil
- Transmission des contenus : jusqu'à 1080P sur l'entrée sans fil, 4K sur la Sortie HDMI® 2.0
- Prise en charge du retour tactile sans fil sur le tableau blanc interactif/l'écran tactile
- WiFi Dual-band 2.4 Ghz ou 5 Ghz

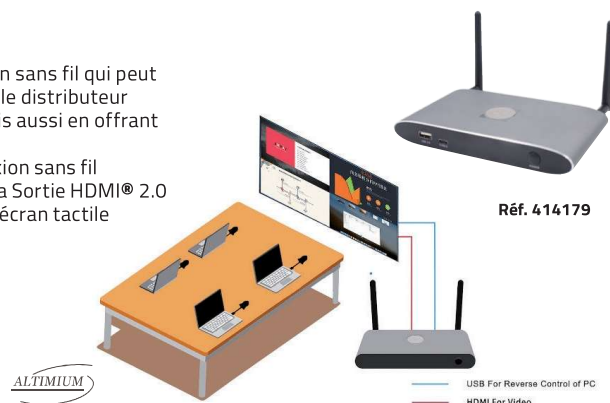

Réf. 414179

	RÉF. ALTIMIUM	RÉF.
Récepteur de présentation sans fil 4K quadravision	AVP140	414179
Dongle HDMI® / USB-A	-	414180
Dongle USB-C™	-	414181
Dongle USB-A et USB-C™	-	414182



— USB For Reverse Control of PC
— HDMI For Video

Solutions multimédia MARMITEK / VOGEL'S

Marmitek Stream 4K Pro



Le Stream 4K Pro est une solution de partage collaborative BYOM en 4K. Elle consiste en un boîtier récepteur et des dongles émetteurs en USB-C™. Très simple d'utilisation, cette solution ne nécessite ni pilotes, ni logiciel. La prise en charge de l'USB permet de réaliser des annotations directement depuis un périphérique tactile, ainsi que de brancher une barre de visio pour récupérer son signal audio-vidéo sans fil, jusqu'à 50m. Il permet de connecter jusqu'à 24 périphériques, et 4 présentations peuvent être présentées en simultané sur un écran. Cela en fait le produit parfait en entreprise comme dans les milieux éducatifs. 48 récepteurs peuvent être reliés entre eux pour diffuser une présentation.



MARMITEK.

	RÉCEPTEUR	RÉF.
Marmitek 4K PRO	1	641705
Marmitek 4K PRO	2	641876

Marmitek Stream S2 Pro



Le Stream S2 Pro est un câble HDMI "sans fil". Utilisez ce système de présentation HDMI FHD sans fil si vous souhaitez connecter sans fil un ordinateur portable à un écran ou un projecteur jusqu'à 20m.



Réf. 641166



MARMITEK.

	RÉF.
Marmitek kit S2 Pro	641166
Marmitek transmetteur supplémentaire pour S2 pro	050823

Solution de levage d'écran motorisé sol-mur



Réglez votre écran à la bonne hauteur en toute simplicité !

- Dimensions écran : de 65 à 86"
- VESA : 300 x 300 à 800 x 600
- Poids max supporté : 140 kg
- Distance min - max sol / centre écran (mm) : 806 - 1786
- Adaptation de la hauteur (mm) : 980
- Vitesse du système de levage : 50 mm/s
- Couleur : blanc (existe en noir)



	RÉF VOGEL'S	RÉF.
Solution de levage écran motorisé	RISE 2005 50 W EU	903537

Solution de levage d'écran motorisée sol-mur



Plus besoin de télécommande !



Le RISE 2000 est un élévateur d'écran à commande manuelle et à assistance électrique pour un réglage en hauteur facile, rapide et sûr des grands écrans.

- Taille de l'écran : de 55 à 98"
- VESA : 200 x 200 à 800 x 600
- Poids : 140 kg
- Distance min - max sol / centre écran (mm) : 806 - 1786
- Vitesse du système de levage : 80 mm/sec
- Couleur : noire (existe en blanc)



	RÉF VOGEL'S	RÉF.
Solution de levage d'écran motorisée sol-mur	RISE 2000	644195

Chariot élévateur à écran motorisé

Structure ouverte pour pouvoir passer entre les portes !

- Taille de l'écran : de 43 à 86"
- VESA : 200 x 200 à 800 x 600
- Poids : 120 kg
- Distance min - max sol / centre écran (mm) : 873 - 1573
- Vitesse du système de levage : 50 mm/sec
- Couleur : noire



	RÉF VOGEL'S	RÉF.
Chariot élévateur à écran motorisé	RISE 4205	641758

Chariot élévateur à écran motorisé



Commande manuelle !



- Taille de l'écran : de 55 à 98"
- VESA : 200 x 200 à 800 x 600
- Poids : 120 kg
- Distance min - max sol / centre écran (mm) : 894 - 1874
- Vitesse du système de levage : 80 mm/sec
- Couleur : noire



	RÉF VOGEL'S	RÉF.
Chariot élévateur à écran motorisé	RISE 5200	644196

Supports pour écrans bureautiques



Bien choisir son support écran

Quel que soit le type de support écran dont vous avez besoin, pour être sûr de sa compatibilité avec l'écran, il est essentiel d'en connaître le VESA (= standard de fixation des écrans). Il s'agit de la distance en mm entre chaque espace de fixation. Le 1er chiffre correspond à la distance horizontale, le 2nd à la distance verticale. Il faut également connaître le poids de l'écran et celui-ci doit être inférieur au poids supporté par le support.

Il existe 3 systèmes de fixation des supports écran de bureau :

1 A poser

Le support est simplement posé sur l'espace de travail. Afin de maintenir le poids de l'écran, le pied est donc assez large et peut être encombrant.



2 A fixer / percer

Contrairement au support précédent, celui-ci apporte un gain de place. Pour le positionner, il suffit de percer le bureau, puis de fixer le support via ce trou.



3 A pincer

Les supports à pincer prennent également peu de place. En effet, pour les installer, il suffit simplement de les pincer sur le rebord du bureau.



dacomex

GARANTIE
02 ANS

À POSER



aavara

GARANTIE
05 ANS

À POSER

Remplacez votre pied par 1 pince Réf. 902999

Ou par fixation de vissage Réf. 902997



dacomex

GARANTIE
02 ANS

+ Supporte jusqu'à 50 kg !

DIAGONALE	Jusqu'à 27"	Jusqu'à 32"	32-70"
VESA	75 x 75, 100 x 100	75 x 75, 100 x 100, 200 x 100	De 75 x 75 à 800 x 400
POIDS MAX (EN KG)	10	15	50
AMPLITUDE VERT. (MM)	Fixe	Jusqu'à 470	De 595 à 735 mm
INCLINAISON	+/-45°	+/-15°	+/-6°
PIVOT	+/-45°	+/-20°	-
ROTATION	360°	90°	-
RANGEMENT CÂBLES	Oui	Oui	Oui
RÉF. FOURNISSEUR	D27-100B	TS021	D70-50B
RÉF.	903039	903753	641469



aavara

GARANTIE
05 ANS

À FIXER



dacomex

GARANTIE
02 ANS

+ Vérin à gaz !

2 systèmes de fixation fournis

À FIXER



dacomex

GARANTIE
02 ANS

+ 1 x Type-A
1 x Type-C™ !

À PINCER

À FIXER

DIAGONALE	Jusqu'à 24"	13-27"	17-35"
VESA	75 x 75, 100 x 100	75 x 75, 100 x 100	75 x 75, 100 x 100
POIDS MAX (EN KG)	12	6,5	11
AMPLITUDE VERT. (MM)	Jusqu'à 370	De 160 à 410 mm	De 205 à 478 mm
INCLINAISON	+/-20°	+90/-45°	+/-90°
PIVOT	+/-20°	+/-90°	+/-90°
ROTATION	90°	360°	+/-180°
RANGEMENT CÂBLES	Oui	Oui	Oui
RÉF. FOURNISSEUR	TI011	D27-100CG	D35-100-CG-W
RÉF.	903731	903748	903127

Supports pour écrans bureautiques

SUPPORTS ARTICULÉS À PINCER



DIAGONALE	Jusqu'à 43"	Jusqu'à 24"
VESA	50 x 50 à 100 x 100	75 x 75, 100 x 100
POIDS MAX (EN KG)	10	10
AMPLITUDE VERT. (MM)	Jusqu'à 507 (milieu de l'écran)	Jusqu'à 440
INCLINAISON	-20°/+105°	+90°/-20°
PIVOT	-/+90°	+/-90°
ROTATION	-	90° (écran) - 360° (bras)
RANGEMENT CÂBLES	Oui	Oui
RÉF. FOURNISSEUR	MOMO 4138	AC210
RÉF.	903532	903751



DIAGONALE	Jusqu'à 24"	Jusqu'à 24"	Jusqu'à 24"
VESA	75 x 75, 100 x 100	75 x 75, 100 x 100	75 x 75, 100 x 100
POIDS MAX (EN KG)	12	10	12
AMPLITUDE VERT. (MM)	Jusqu'à 330	Jusqu'à 440	Jusqu'à 330
INCLINAISON	+/-20°	+90°/-20°	+/-20°
PIVOT	+/-20°	+/-90° (horizontale)	+/-20°
ROTATION	90°	90° (écran) - 360° (bras)	90°
RANGEMENT CÂBLES	Oui	Oui	Oui
RÉF. FOURNISSEUR	TC110	AC110	TC210
RÉF.	903736	903750	903738

SUPPORTS ARTICULÉS À FIXER

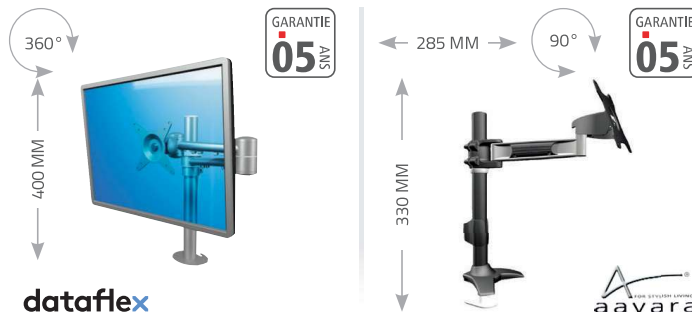

DIAGONALE	Jusqu'à 24"	Jusqu'à 24"
VESA	75 x 75, 100 x 100	75 x 75, 100 x 100
POIDS MAX (EN KG)	15	12
AMPLITUDE VERT. (MM)	-	Jusqu'à 330
INCLINAISON	+/- 90°	+/-20°
PIVOT	+/- 90°	+/-20°
ROTATION	360°	90°
RANGEMENT CÂBLES	Oui	Oui
LARGEUR CLOISON (MM)	-	-
RÉF. FOURNISSEUR	52.662	TI110
RÉF.	167393	903735



Installation et équipement multimédia

Supports multiples pour écrans bureautiques



Toute la gamme dataflex est disponible chez nous !
 Contactez votre commercial pour plus d'informations !

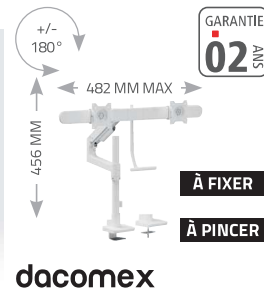
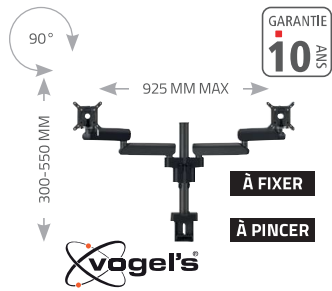

NOMBRE D'ÉCRANS	2	2	2	2
DIAGONALE	Jusqu'à 34"	13-27"	17-32"	17-32"
VESA	50 x 50 à 100 x 100	75 x 75, 100 x 100	75 x 75, 100 x 100	75 x 75, 100 x 100
POIDS MAX (EN KG)	20 par écran	8 par écran	9 par écran	8 par écran
AMPLITUDE VERT. (MM)	De 300 à 550	Jusqu'à 400		Jusqu'à 413
INCLINAISON	-20/+105°	+/-45°	+/-10°	+/-30°
PIVOT	-	+/-90°	+/-10°	+/-30°
ROTATION	+/-90°	360°	+/-180°	360°
RANGEMENT CÂBLES	Oui	Oui	Oui	Oui
RÉF. FOURNISSEUR	MOMO 2237	D27-100CG-2	D32-100CG-2	D32-100B-2
RÉF.	903533	903038	903024	903057

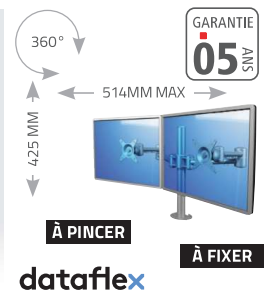
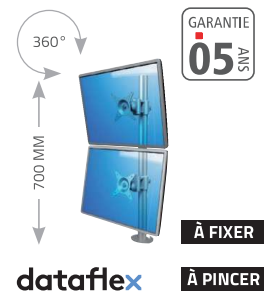
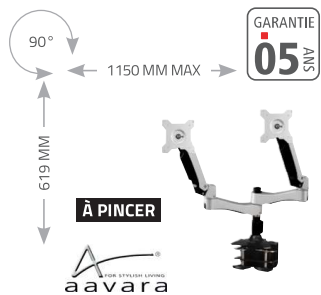

NOMBRE D'ÉCRANS	2	2	2	2
DIAGONALE	15-24"	Jusqu'à 22"	Jusqu'à 24"	15-24"
VESA	75 x 75, 100 x 100	75 x 75, 100 x 100	75 x 75, 100 x 100	75 x 75, 100 x 100
POIDS MAX (EN KG)	10 par écran	15 par écran	15 par écran	6 par écran
AMPLITUDE VERT. (MM)	Jusqu'à 123	Fixe	Jusqu'à 425	Jusqu'à 401
INCLINAISON	+90/-20°	+/-90°	+/-90°	+/-15°
PIVOT	+/-90°	+/-90°	+/-90°	+/-15°
ROTATION	90° (écran) - 360° (bras)	360°	360°	360°
RANGEMENT CÂBLES	Oui	-	Oui	Oui
RÉF. FOURNISSEUR	AC742	52.672	52.632	DS200
RÉF.	903752	167396	167394	902992

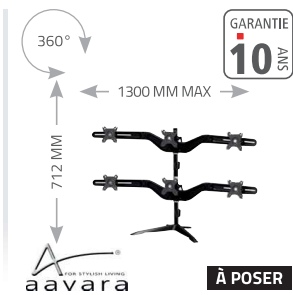
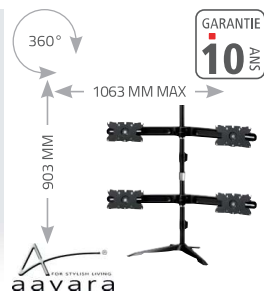
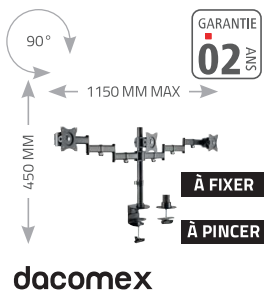
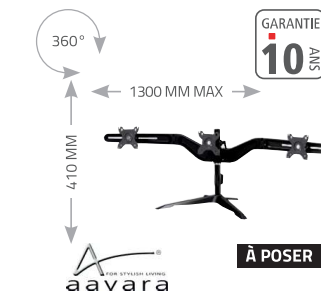

NOMBRE D'ÉCRANS	3	3	4	6
DIAGONALE	15-24"	13-27"	24-32"	15-24"
VESA	75 x 75, 100 x 100	75 x 75, 100 x 100	75 x 75, 100 x 100, 200 x 100	75 x 75, 100 x 100
POIDS MAX (EN KG)	6 par écran	8 par écran	8 par écran	6 par écran
AMPLITUDE VERT. (MM)	Jusqu'à 410	-	Jusqu'à 903	Jusqu'à 712
INCLINAISON	+/-15°	+/-45°	+/-15°	+/-15°
PIVOT	+/-15°	+/-45°	+/-15°	+/-15°
ROTATION	360°	360°	360°	360°
RANGEMENT CÂBLES	Oui	Oui	Oui	Oui
RÉF. FOURNISSEUR	DS300	D27-100CG-3	DS410	DS600
RÉF.	902995	903128	903756	903004

Installation et équipement multimédia

Supports plafonds et bras muraux

SUPPORTS PLAFONDS

A

924-1424 MM

360°

-15°

aavara

GARANTIE 05 ANS

B

924-1424 MM

-15°

aavara

GARANTIE 05 ANS

C

924-1424 MM

-15°

aavara

GARANTIE 05 ANS

+ Supporte 2 écrans

D

1024-1224 MM

±130°

-15°

dacomex

GARANTIE 02 ANS

E

1060-1560 MM

360°

-25°

dacomex

GARANTIE 02 ANS

+ S'adapte aux plafonds inclinés

	VESA	POIDS MAX (KG)	INCLINAISON	PIVOT	ROTATION	LONGUEUR DU BRAS (MM)	RÉF. FOURNISSEUR	RÉF.
A	100 x 100 à 200 x 200	60	-15/0°	-	360°	924 à 1424	D9250+EF2020	902941
B	Jusqu'à 725 x 450	60	-15/0°	-	-	924 à 1424	D9250+EF6540	902930
C	Jusqu'à 725 x 450	60	-15/0°	-	-	924 à 1424	D9250+EF6540x2	902950
D	Jusqu'à 800 x 500	75	-15/0°	jusqu'à 130°	-	1024 à 1224	ECF-903231	903231
E	200 x 200 à 600 x 400	50	-25/0°	-	360°	1060 à 1560	C70-600FS	903228

BRAS MURAUX

A

±90°

+8°/-12°

dacomex

GARANTIE 02 ANS

+ Bras détachables

B

±20°

±20°

360°

aavara

GARANTIE 10 ANS

C

±120°

±10°

vogel's

GARANTIE 05 ANS

	VESA	POIDS MAX (KG)	INCLINAISON	PIVOT	ROTATION	DISTANCE MUR / ÉCRAN (MM)	RÉF. FOURNISSEUR	RÉF.
A	75 x 75, 100 x 100	20	+8/-12°	+/-90°	-	85 à 175	W27-100FM/2	903629
B	75 x 75, 100 x 100	12	+/-20°	+/-20°	90°	90,7	ARO11	903146
C	75 x 75 à 200 x 200	16	+/-10°	Jusqu'à 120°	-	77	PFW 2030	903366

Installation et équipement multimédia

Supports muraux pour écrans

PENSEZ-Y
Retrouvez nos
afficheurs professionnels
Pages : 262 à 266

BRAS MURAUX EXTENSIBLES

A

← 85-355 MM →

±90°

+8°/-12°

GARANTIE 02 ANS

+ Bras détachables !

dacomex

B

← 265 MM →

±20°

90°

±20°

GARANTIE 10 ANS

aavara

C

← 77-417 MM →

±10°

±10°

GARANTIE 05 ANS

vogel's

D

← 105-562 MM →

±90°

±15°

GARANTIE 10 ANS

aavara

E

← 562 MM →

±90°

±15°

GARANTIE 10 ANS

aavara

F

← 106-511 MM →

±15°

±10°

GARANTIE 05 ANS

vogel's

G

← 153-485 MM →

±25°

±3°

GARANTIE 02 ANS

+ Motorisé !

dacomex

H

← 110-550 MM →

±60°

±15°

GARANTIE 10 ANS

aavara

I

← 58-462 MM →

±90°

+5/-15°

GARANTIE 02 ANS

dacomex

	VESA	POIDS MAX (KG)	INCLINAISON	PIVOT	ROTATION	DISTANCE MUR / ÉCRAN (MM)	RÉF. FOURNISSEUR	RÉF.
A	75 x 75, 100 x 100	20	+8/-12°	+/-90°	-	85 à 355	W27-100-FM	903628
B	75 x 75, 100 x 100	12	+/-20°	+/-20°	90°	265	AR110	903145
C	100 x 100 à 200 x 200	16	+/-10°	-	-	77 à 417 mm	PFW 2040	903367
D	100 x 100 à 200 x 200	35	+/-15°	+/-90°	-	105 à 562	AR220	903144
E	100 x 100 à 400 x 400	35	+/-15°	+/-90°	-	562	AR240	902903
F	100 x 100 à 400 x 400	35	-15/+10°	-	-	116 à 511 mm	PFW 3040	903369
G	200 x 100 à 600 x 400	35	+/-3°	+/-25°	-	153 à 485 mm	W70-600-M	968446
H	200 x 200 à 810 x 510	85	+/-15°	+/-60°	-	110 à 550	A8050	902900
I	200 x 200 à 600 x 400	45	+5/-15°	+/-90°	-	58 à 462	W70-600FM	903113

SUPPORTS MURAUX FIXES

A

GARANTIE 05 ANS

aavara

B

GARANTIE 02 ANS

NEW

dacomex

C

GARANTIE 02 ANS

NEW

dacomex

D

GARANTIE 05 ANS

vogel's

E

GARANTIE 02 ANS

dacomex

F

GARANTIE 02 ANS

dacomex

G

GARANTIE 02 ANS

dacomex

	VESA	POIDS MAX (KG)	DISTANCE MUR / ÉCRAN (MM)	RÉF. FOURNISSEUR	RÉF.
A	75 x 75, 100 x 100	25	20	EL1010	903013
B	50 x 50 à 200 x 200	30	18	W42-200F	642194
C	75 x 75 à 400 x 400	60	24	W65-400F	642197
D	100 x 100 à 400 x 400	50	27	PFW 4500	903373
E	200 x 200 à 600 x 400	75	27	W80-600F-S	968442
F	Jusqu'à 800 x 400	75	27	W90-800F-S	968444
G	Jusqu'à 900 x 600	120	35	W120-900F	968440

Installation et équipement multimédia

Supports muraux inclinables

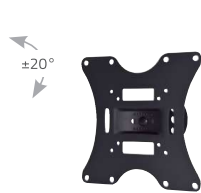

+ Pivot : +/-30°

dacomex

GARANTIE
02
ANS



aavara

GARANTIE
05
ANS



aavara

GARANTIE
05
ANS

VESA	75 x 75 à 200 x 200	100 x 100 à 200 x 200	100 x 100 à 440 x 330
POIDS MAX (EN KG)	30	60	80
INCLINAISON	+/-20°	-15/0°	-15/0°
DISTANCE MUR / ECRAN (MM)	90	45	48
RÉF. FOURNISSEUR	W42-200S	EF2020	EF4030
RÉF.	903064	903010	902920

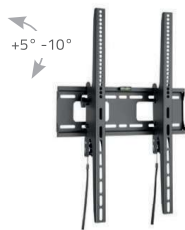

dacomex

GARANTIE
02
ANS

NEW

+ Orientation portrait !

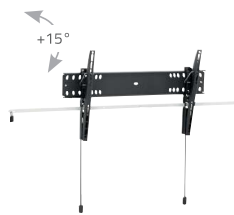

vogel's

+ Sécurisé !

GARANTIE
05
ANS



aavara

GARANTIE
05
ANS

VESA	200 x 200 à 400 x 600	100 x 100 à 600 x 400	100 x 100 à 725 x 450
POIDS MAX (EN KG)	75	75	80
INCLINAISON	+5 /-10°	15/0°	-15/0°
DISTANCE MUR / ECRAN (MM)	81	52	48
RÉF. FOURNISSEUR	W75-400P	PFW 4710	EF6540
RÉF.	643920	903377	902910

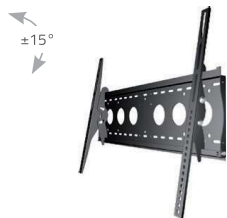

aavara

GARANTIE
05
ANS

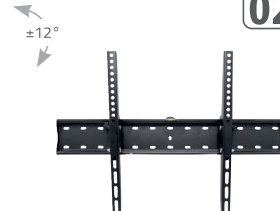

dacomex

GARANTIE
02
ANS

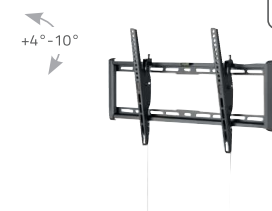

dacomex

GARANTIE
02
ANS

VESA	100 x 100 à 810 x 500	200 x 200 à 600 x 400	200 x 200 à 600 x 400
POIDS MAX (EN KG)	80	40	75
INCLINAISON	+/-15°	+/-12°	+4/-10°
DISTANCE MUR / ECRAN (MM)	75	53	47
RÉF. FOURNISSEUR	EE8050	W70-600T	W80-600T-S
RÉF.	902908	903136	968443

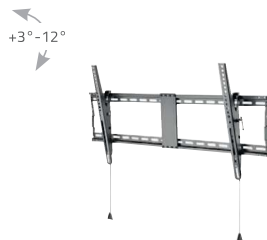

dacomex

GARANTIE
02
ANS



dacomex

GARANTIE
02
ANS

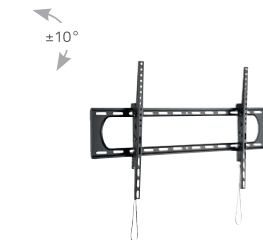

dacomex

GARANTIE
02
ANS

VESA	200 x 200 à 800 x 400	200 x 200 à 800 x 400	Jusqu'à 900 x 600
POIDS MAX (EN KG)	70	75	120
INCLINAISON	+3°/-12°	+4/-10°	+/-10°
DISTANCE MUR / ECRAN (MM)	49	47	80
RÉF. FOURNISSEUR	W90-800T	W90-800T-S	W120-900T
RÉF.	903135	968445	968441

Supports écrans sur roulettes

Support sur roulettes pour grands écrans

Supporte jusqu'à 140 kg !

- Diagonale des écrans : 70-120"
- VESA : 200 x 200 à 1000 x 600
- Poids max supporté : 140 kg
- Inclinaison : +5/-10°
- Hauteur ajustable : de 1250 à 1600 mm
- Passage de câbles : oui
- Dimensions de la base : 1250 x 760 mm
- Accessoires : tablette pour caméra et tablette pour accessoires audio-vidéo
- 4 roulettes avec frein

GARANTIE
02 ANS



dacomex

	RÉF. DACOMEX	RÉF.
Support sur roulettes pour grands écrans	S120-1000W	968449

Support à roulettes pour écran

- VESA : 200 x 200, 400 x 200, 300 x 300, 400 x 400, 600 x 400
- Poids max : 50 kg
- Inclinaison : +/-10° (verticale)
- Rotation : non
- Dimensions : 880 x 665 x 1803 mm
- Accessoires : tablette pour caméra et tablette pour accessoires audio-vidéo fournies
- 4 roulettes, dont 2 avec frein

GARANTIE
02 ANS



dacomex

	RÉF. DACOMEX	RÉF.
Support à roulettes pour écran	S70-600W	903256

Support sur roulettes pour écrans

Ce chariot est une solution idéale pour le montage d'écrans sur une base mobile dans les expositions, écoles...

Il est équipé de diverses options : plusieurs étagères, un manche pour une manipulation facile.

- Diagonale des écrans : de 36 à 55"
- VESA : de 200 x 100 à 670 x 510
- Poids max supporté : 50 kg
- Hauteur du trolley / pied : 1925 mm
- Hauteur max centre / écran : 1660 mm

GARANTIE
05 ANS



voegel's

	RÉF. VOGEL'S	RÉF.
Support sur roulettes pour écran	PFB 175	903463

Support sur roulettes motorisé

Ce support TV motorisé à hauteur réglable est une solution polyvalente pour ceux qui recherchent une visualisation mobile ou partagée de téléviseurs pour des présentations, des vidéoconférences et plus encore. La conception puissante à double moteur offre une grande capacité pour soulever et abaisser les téléviseurs les plus lourds (120 kg / 264,6 lb). Ce support offre la solution parfaite pour collecter, afficher et partager des informations adaptées aux besoins changeants d'aujourd'hui.

- VESA : 200 x 200 à 800 x 600
- Poids max. supporté : 120 kg
- Inclinaison : +5/-10°
- Accessoires : 2 tablettes

GARANTIE
02 ANS



dacomex

	RÉF. DACOMEX	RÉF.
Support sur roulettes motorisé	S100-800W-M	968448

+ Motorisé !

Supports écrans au sol et accessoires

Support à roulettes pour écrans de 37 à 70"



Orientation portrait et paysage !

Ce support permet de faire basculer facilement l'écran du mode portrait au mode paysage. Sa conception sans outil offre une variété d'angles de vision. Il est facile à transporter grâce à sa poignée intégrée ainsi qu'aux 4 roulettes qui sont verrouillables. Ces dernières assurent une stabilité maximale.

- Diagonale des écrans : 37-70"
- VESA : 200 x 200 à 600 x 400
- Poids max supporté : 70 kg
- Inclinaison : +5/-12°
- Rotation : 0/+90°
- Hauteur réglable : de 1250 à 1600 mm
- Accessoires : tablette pour caméra et tablette pour accessoires audio-vidéo
- 4 roulettes avec frein



dacomex

	RÉF. DACOMEX	RÉF.
Support roulettes portrait / paysage	S70-600W-LP	968450

Support à roulettes pour écrans interactifs de 37 à 70"



Compatible avec le Samsung Flip et le Surface Hub 2S!

L'interface rotative permet aux utilisateurs de faire pivoter facilement l'écran de 90° du portrait au paysage, et l'inclinaison de 5° offre une posture ergonomique et plus naturelle lors de l'écriture.

- Diagonale des écrans : 37-70"
- VESA : 200 x 200 à 600 x 400
- Poids max supporté : 70 kg
- Inclinaison : 0/+5°
- Rotation : 0/+90°
- Hauteur réglable : non
- 4 roulettes avec frein
- Accessoires : tablette pour accessoires audio-vidéo (29 x 42 cm)



dacomex

	RÉF. DACOMEX	RÉF.
Support roulettes pour écrans interactifs	S70-600W-R	968451

Trépied pour écrans

Ce trépied, conçu avec du métal et du bois, saura s'intégrer parfaitement dans n'importe quelle pièce. Il apportera simplicité et design.

- Diagonale des écrans : 45-65"
- VESA : de 200 x 200 à 600 x 400
- Poids max : 32 kg / 70,4 lbs
- Pivot : +/-180



dacomex

	RÉF. DACOMEX	RÉF.
Trépied pour écrans	S65-600E	903129

Support sur pied pour écran



Ce support sur pied, à la fois pratique et élégant, a été conçu pour une utilisation dans des bureaux, des salles de réunions ou des boutiques. Il dispose d'un système de management des câbles, qui dissimulera complètement les cordons, et d'une tablette sur laquelle vous pourrez poser un décodeur ou un lecteur DVD par exemple.

- VESA : de 200 x 200 à 600 x 400
- Poids max : 40 kg
- Inclinaison : non
- Rotation : non
- Pivot : +/- 35°
- Dimensions : 660 x 400 x 1466 mm (L x l x h)
- Accessoires : une tablette



dacomex

	RÉF. DACOMEX	RÉF.
Support sur pied	S75-600F	903586

Support mural pour télécommande

2 systèmes de fixation !

Ce support élégant permet de déposer des télécommandes, des stylos, des feutres ou autres. Vos salles de réunion seront ainsi rangées et vous ne chercherez plus les télécommandes ! Robuste, il supporte jusqu'à 2 kg !

2 options de montage sont possible :

- En vissant le support au mur (visserie fournie)
- En collant le support au mur grâce à l'adhésif fourni

Ce support est également doté d'une fente dans le bas afin de limiter l'accumulation de poussière ou d'humidité.

- Dimensions : 193 x 50 x 111 mm
- Poids supporté : 2 kg
- Couleur : gris anthracite
- Boîte de 2 supports



	RÉF.
Support mural pour télécommande (2 pièces)	903426

Supports pour vidéoprojecteurs

PENSEZ-Y
Retrouvez nos vidéoprojecteurs
Pages : 302-303

A GARANTIE 05 ANS



DE 310 À 540 MM
±10°
325 MM

aavara

B GARANTIE 05 ANS

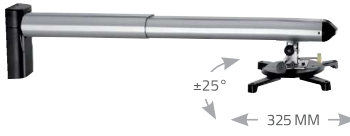

DE 670 À 12700 MM
±25°
325 MM
±10°

+ Rangement des câbles

aavara

C GARANTIE 05 ANS



124 MM
±15°
360°
30 À 337 MM

+ Existe en blanc

vogel's

D



150 MM
±15°
54 À 320 MM
360°

E GARANTIE 02 ANS



245 MM
±20°
130 À 470 MM
±180°

dacomex NEW

F GARANTIE 02 ANS



DE 545 À 900 MM
±15°
360°

NEW

dacomex

G GARANTIE 10 ANS



DE 403 À 577 MM
±25°
360°
Ø 325 MM

+ Kit d'extension : Réf. 902983

aavara

H GARANTIE 05 ANS



DE 550 À 850 MM
±15°
360°

vogel's

I



Installation et équipement multimédia

		LONGUEUR DU BRAS	DIAMÈTRE PLATINE / DIMENSIONS CAISSON	INCLINAISON	ROTATION	POIDS SUPPORTÉ	RÉF. FOURNISSEUR	RÉF.
A	Support mural ultra courte focale	De 310 à 540 mm	325 mm	+/-5° (côté mur) +/-10° (côté vidéoprojecteur)	Non	15 kg	PB053	903248
B	Support mural courte focale	De 670 à 1270 mm	325 mm	+/-5° (côté mur) +/-25° (côté vidéoprojecteur)	+/-10°	12 kg	PB120	903246
C	Support plafond	124 mm	De 30 à 337 mm	+/-15°	360°	20 kg	PPC1500	903186
D	Support plafond	150 mm	De 54 à 320 mm	+/-15°	360°	13,5 kg	ECF-903106	903106
E	Support plafond	245 mm	130 à 470 mm	+/-20°	+/-180°	45 kg	P-245-C	642195
F	Support plafond	545 à 900 mm	54 à 320 mm	+/-15°	360°	13,5 kg	P-900-C	642196
G	Support plafond	De 403 à 577 mm (Jusqu'à 955 mm avec le kit d'extension)	325 mm	+/-25°	360°	15 kg	PL320	902982
H	Support plafond	De 550 à 850 mm	De 30 à 337 mm	+/-15°	360°	20 kg	PPC1555	903466
I	Table roulante	Réglable de 772 à 872 mm	-	Plateau inclinable	-	10 kg	ECF-965033	965033

Ecrans de projection

ÉCRANS SUR PIEDS

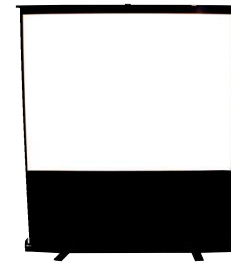

SUPPORT	Trépied	Trépied	Portable
FORMAT	1 : 1	1 : 1	4 : 3
ANGLE DE VISION	160°	160°	160°
TOILE	180 x 180 cm	213 x 213 cm	172 x 130 cm
CARTER	192 cm	225 cm	185 cm
FONCTIONNALITÉS	Auto-lock pour ajustement facile	Auto-lock pour ajustement facile	Verrins à gaz
RÉF.	640839	640841	640363

ÉCRANS MURAUX MANUELS



SUPPORT	Mural /plafond	Mural /plafond	Mural /plafond	Mural /plafond	Mural /plafond
FORMAT	4 : 3	4 : 3	4 : 3	4 : 3	16 : 9
ANGLE DE VISION	160°	160°	160°	160°	160°
TOILE	145 x 100 cm	160 x 120 cm	172 x 130 cm	203 x 152 cm	221 x 124 cm
CARTER	157 cm	172 cm	185 cm	212 cm	241cm
FONCTIONNALITÉS	Toile lavable, dos noir	Toile lavable, dos noir	Toile lavable, dos noir	Toile lavable, dos noir	Toile lavable, dos noir, motorisation électrique avec télécommande RF+ interrupteur
RÉF.	640838	640842	640479	640480	640482

ÉCRANS MURAUX MOTORISÉS



SUPPORT	Mural /plafond	Mural /plafond	Mural /plafond	Mural /plafond
FORMAT	4 : 3	4 : 3	4 : 3	16 : 9
ANGLE DE VISION	160°	160°	160°	160°
TOILE	200x 150 cm	240 x 180 cm	300 x 220 cm	265 x 149 cm
CARTER	220 cm	262cm	322cm	284cm
FONCTIONNALITÉS	Toile lavable, dos noir, motorisation électrique avec télécommande RF + interrupteur	Toile lavable, dos noir, motorisation électrique avec télécommande RF+ interrupteur	Toile lavable, dos noir , motorisation électrique avec télécommande RF + interrupteur	Toile lavable, dos noir, motorisation électrique avec télécommande RF+ interrupteur
RÉF.	640484	640485	640486	640483

Vidéoprojecteurs

ÉDUCATION/FORMATION



GARANTIE
05
ANS

BENQ



BENQ



GARANTIE
03
ANS

BENQ

PLUS PRODUIT	Vendu avec support mural	-	Permet un apprentissage interactif
MODÈLE	MW855UST+	LW855UST	MX808STH
RÉSOLUTION	1280 x 800	1280 x 800	1024 x 768
LUMINOSITÉ (LUMENS)	3 500	3500	3600
TECHNOLOGIE	DLP	DLP	DLP
CONTRASTE	10 000:1	3 000 000:1	20 000:1
AFFICHAGE NATIF	16:10	16:10	4:3
RATIO DE PROJECTION	0,35	0,35	0,61
SOURCE LUMINEUSE	Lampe	Lampe	Lampe
DURÉE DE VIE DE LA LAMPE	5 000 heures	60 000	10 000
DISTANCE DE PROJECTION	-	-	-
TÉLÉCOMMANDE	Oui	Oui	Oui
POIDS (KG)	5	15	2,6
RÉF.	337188	640077	338076

MULTIFONCTIONS ET BTOB



BENQ



Optoma



Optoma

PLUS PRODUIT	Ultra courte focale	Ultra courte focale	
MODÈLE	MW560	W340UST	ZW350e
RÉSOLUTION	1280 x 800	1280 x 800	WXGA – 1280 x 800 pixels
LUMINOSITÉ (LUMENS)	4000	4000	4000 Lumens
TECHNOLOGIE	DLP	DLP	DLP
CONTRASTE	20 000:1	22 000:1	300 000 : 1
AFFICHAGE NATIF	16:10	16:10	16:10
RATIO DE PROJECTION	1,55 - 1,7	0,25 - 1	1,54- 1,72
SOURCE LUMINEUSE	Lampe	Lampe	Laser
DURÉE DE VIE DE LA LAMPE	15 000	15 000	env. 30 000 heures
DISTANCE DE PROJECTION	3,3 - 5,5 mètres	Jusqu'à 2,54 mètres	1-10 mètres
TÉLÉCOMMANDE	Oui	Oui	oui
POIDS (KG)	2,3	3,9	env. 3
RÉF.	338048	338007	338088

NOMADES



BENQ

GARANTIE
03
ANS



BENQ



Optoma



Optoma

MODÈLE	MW632ST	MX560	W309ST	ML1050STi
RÉSOLUTION	1280 x 800	1024 x 768	WXGA – 1280 x 800	WXGA – 1280 x 800
LUMINOSITÉ (LUMENS)	3200	4000	3800 Lumens	1000 Lumens
TECHNOLOGIE	DLP	DLP	DLP	DLP
CONTRASTE	13 000:1	20 000: 1	25 000:1	20 000:1
AFFICHAGE NATIF	16:10	4:3	16:10	16:10
RATIO DE PROJECTION	0,72 - 0,87:1	1,96 - 2,15	0,52	0,8
SOURCE LUMINEUSE	Lampe	Lampe	Lampe	LED
DURÉE DE VIE DE LA LAMPE	Jusqu'à 6 000 heures	15 000	env. 6000 heures	20 000 heures
DISTANCE DE PROJECTION	1 mètres	-	0,4 – 3,4 mètres	0,86 – 1,72 mètres
TÉLÉCOMMANDE	Oui	Oui	oui	oui
POIDS (KG)	2,6	2,3	env. 3	env 0,4
RÉF.	337227	338099	338051	644128

Vidéoprojecteurs



MULTI-FONCTIONS / BTOB ET ÉDUCATION



	Très léger		Très lumineux avec réglage intelligent			
MODÈLE	VPL-PHZ51	VPL-PHZ61	VPL-FHZ80		VPL-FHZ85	
RÉSOLUTION	1920 x 1200	1920 x 1200	1920 x 1200			
LUMINOSITÉ (LUMENS)	5300 (5800 au centre)	6400 (7000 au centre)	6000 (6500 au centre)		7300 (8000 au centre)	
TECHNOLOGIE	3LCD	3LCD	3LCD			
CONTRASTE	∞ : 1	∞ : 1	∞ : 1			
AFFICHAGE NATIF	16:10	16:10	16:10			
RATIO PROTECTION	1,23-1,97:1	1,23-1,97:1	1,39:1 à 2,23:1 avec optique standard*			
SOURCE LUMINEUSE	Laser	Laser	Laser			
DURÉE DE VIE DE LA LAMPE	20 000 heures	20 000 heures	20 000 heures			
COLORIS	Blanc	Blanc	Noir ou blanc			
TÉLÉCOMMANDE	Oui	Oui	Oui			
POIDS (KG)	6,8	7	13			
			NOIR	BLANC	NOIR	BLANC
RÉF.	773620	644392	642000	644399	751144	644401



	Lens shift plus ample et laser longue durée		-	-		
MODÈLE	VPL-FHZ91		VPL-FHZ101	VPL-FHZ131		
RÉSOLUTION	1920 x 1200		1920 x 1200	1920 x 1200		
LUMINOSITÉ (LUMENS)	9 000		10 000	13 000		
TECHNOLOGIE	3LCD		3LCD	3LCD		
CONTRASTE	∞ : 1		∞ : 1	∞ : 1		
AFFICHAGE NATIF	16:10		16:10	16:10		
RATIO PROTECTION	1,30-1,96:1 avec optique standard		1,30-1,96:1 avec optique standard	1,30-1,96:1 avec optique standard		
SOURCE LUMINEUSE	Laser		Laser	Laser		
DURÉE DE VIE DE LA LAMPE	20 000 heures		20 000 heures	20 000 heures		
COLORIS	Noir ou blanc		Noir ou blanc	Noir ou blanc		
TÉLÉCOMMANDE	Oui		Oui	Oui		
POIDS (KG)	26		26	27		
	NOIR	BLANC	NOIR	BLANC	NOIR	BLANC
RÉF.	792962	792961	792963	773382	792966	792965

RÉSIDENTIEL ET HOME-CINÉMA



MODÈLE	VPL-XW5100		VPL-XW6100*		VPL-XW8100*	
RÉSOLUTION	3840 x 2160		3840 x 2160		3840 x 2160	
LUMINOSITÉ (LUMENS)	2 200		2700		3400	
TECHNOLOGIE	SXRD**		SXRD**		SXRD**	
CONTRASTE	∞ : 1		∞ : 1		∞ : 1	
AFFICHAGE NATIF	16:9		16:9		16:9	
RATIO DE PROJECTION	1.38 - 2.21		1.35 - 2.84		1.35 - 2.84	
SOURCE LUMINEUSE	Diode laser		Diode laser		Diode laser	
DURÉE DE VIE DE LA LAMPE	20 000		20 000		20 000	
DISTANCE DE PROJECTION	entre 1,82 et 14,4 mètres		entre 3,1 et 5,1 mètres		entre 2,5 et 6 mètres	
TÉLÉCOMMANDE	Oui		Oui		Oui	
POIDS (KG)	13		14		14	
	NOIR	BLANC	NOIR	BLANC	NOIR	BLANC
RÉF.	643137	643138	641677	641678	641680	641681

* Uniquement pour les revendeurs accrédités home-cinéma.

** Silicon X-tal Reflective Display- Technologie développée par Sony